

**ตารางแสดงวงเงินงบประมาณที่ได้รับจัดสรรและราคากลาง(ราคาอ้างอิง)
ในการจัดซื้อจัดจ้างที่มีใ้ใช้งานก่อสร้าง**

๑. ชื่อโครงการ..... การจัดหา Unistrut สำหรับโครงการเรือตรวจการณ์ไกลฝั่ง
กิจกรรมการจัดหา Unistrut สำหรับโครงการเรือตรวจการณ์ไกลฝั่ง
/หน่วยงานเจ้าของโครงการ สำนักงานโครงการเรือตรวจการณ์ไกลฝั่ง ลำที่ ๒ บริษัท กรุงเทพมหานคร จำกัด
๒. วงเงินงบประมาณที่ได้รับจัดสรร ๒,๘๘๙,๐๐๐.๐๐ บาท (รวมภาษีมูลค่าเพิ่ม ๗%)
๓. วันที่กำหนดราคากลาง (ราคาอ้างอิง) วันที่ ๒๙ มิถุนายน ๒๕๕๙
เป็นเงิน ๒,๗๑๕,๑๓๕.๗๐ บาท (รวมภาษีมูลค่าเพิ่ม ๗%)
๔. แหล่งที่มาของราคากลาง (ราคาอ้างอิง)
จากการสืบราคาปัจจุบัน จากผู้มีอาชีพขาย ๓ ราย ดังนี้
 - ๔.๑ Niedex (Thailand) Ltd.
 - ๔.๒ Merrino Co.,Ltd.
 - ๔.๓ CJS Supply Co.,Ltd.
๕. รายชื่อเจ้าหน้าที่ผู้กำหนดราคากลาง (ราคาอ้างอิง)
 - ๕.๑ นางจันทร์ทิพย์ ชำศิริพงษ์ หัวหน้าแผนกบริหารงานพัสดุ
 - ๕.๒ นายธนาพิพัฒน์ วุฒิวิงศ์ พัสตุ ๑

รายละเอียด ข้อกำหนดและขอบเขตงาน การจัดซื้อ Unistrut จำนวน ๑๗ รายการ

๑. วัตถุประสงค์

บริษัท อู๋กรุงเทพ จำกัด มีความประสงค์ดำเนินการจัดซื้อ Unistrut จำนวน ๑๗ (สิบเจ็ด) รายการ เพื่อส่งมอบให้กับกองทัพเรือ สำหรับใช้ในการสร้างเรือตรวจการณ์ไกลฝั่ง

๒. ข้อกำหนดความต้องการ

๒.๑ เป็น Unistrut ที่ผลิตในประเทศไทยหรือญี่ปุ่นหรือเกาหลีใต้หรือสหรัฐอเมริกาหรือออสเตรเลีย หรือนิวซีแลนด์หรือแคนาดาหรืออินเดียหรือรัสเซียหรือสหภาพยุโรป โดยต้องมีรายละเอียดของ คุณลักษณะเฉพาะตามที่ระบุไว้ในเอกสารแนบท้ายภาคผนวก ๑ คุณลักษณะเฉพาะ (Technical Requirement Specification)

๒.๒ เป็นของใหม่ ไม่เก่าเก็บ และไม่เคยใช้งานมาก่อน

๓. ข้อกำหนดในการเสนอราคา

ราคาที่เสนอเป็นราคารวมภาษีมูลค่าเพิ่ม และภาษีอื่นๆ ทุกชนิด ตลอดจนค่าขนส่งถึงอู่ราชนาวีมหิตลอดุลยเดช อำเภอสัตหีบ จังหวัดชลบุรี สำหรับการแจกแจงรายละเอียดจะต้องเสนอเป็นราคาต่อหน่วย ราคารวม ราคา รวมพัสดุทุกรายการ จำนวนภาษีมูลค่าเพิ่ม และจำนวนเงินรวมทั้งสิ้น

๔. คุณสมบัติของผู้เสนอราคา

๔.๑ ผู้เสนอราคาต้องเป็นบริษัทผู้ผลิตและเป็นผู้จัดจำหน่ายพัสดุที่เสนอราคา

๔.๒ ผู้เสนอราคาต้องไม่เป็นผู้ที่ถูกระบุชื่อไว้ในบัญชีรายชื่อผู้ทำงานของทางราชการและได้แจ้งเวียนชื่อแล้ว หรือไม่เป็นผู้ที่ได้รับผลของการสั่งให้นิติบุคคลหรือบุคคลอื่นเป็นผู้ทำงานตามระเบียบของทางราชการ

๔.๓ ผู้เสนอราคาที่จะเข้าเป็นคู่สัญญา ต้องรับจ่ายผ่านบัญชีธนาคาร เว้นแต่การจ่ายเงินแต่ละครั้งซึ่งมีมูลค่าไม่เกินสามหมื่นบาท คู่สัญญาอาจรับจ่ายเป็นเงินสดก็ได้

๕. หลักฐานประกอบการพิจารณา

๕.๑ หลักฐานทางด้านคุณสมบัติของผู้เสนอราคา

๕.๑.๑ สำเนาหนังสือรับรองการจดทะเบียนนิติบุคคล พร้อมรับรองสำเนาถูกต้อง

๕.๑.๒ สำเนาหนังสือบริษัทสนธิ พร้อมรับรองสำเนาถูกต้อง

๕.๑.๓ สำเนาทะเบียนพาณิชย์ พร้อมรับรองสำเนาถูกต้อง

๕.๑.๔ สำเนาใบทะเบียนภาษีมูลค่าเพิ่ม พร้อมรับรองสำเนาถูกต้อง

๕.๑.๕ สำเนาหนังสือรับรองตราประทับ พร้อมรับรองสำเนาถูกต้อง

๕.๑.๖ สำเนาบัญชีรายชื่อหุ้นส่วนผู้จัดการ กรรมการผู้จัดการ ผู้มีอำนาจควบคุมและบัญชีรายชื่อผู้ถือหุ้นรายใหญ่ พร้อมรับรองสำเนาถูกต้อง

๕.๑.๗ หนังสือมอบอำนาจ ในกรณีที่ผู้เสนอราคา มอบอำนาจให้บุคคลอื่นยื่นข้อเสนอราคาแทน หรือมอบอำนาจให้บุคคลอื่นลงนามในข้อเสนอราคาแทน หรือมอบอำนาจในกรณีอื่นๆ ซึ่งปิดอาคารแสดมปีตามกฎหมาย พร้อมสำเนาบัตรประจำตัวประชาชน หรือสำเนาหนังสือเดินทาง และสำเนาทะเบียนบ้านของผู้มอบอำนาจและผู้รับมอบอำนาจ พร้อมรับรองสำเนาถูกต้อง

๕.๒ หลักฐานทางด้านคุณลักษณะทางเทคนิค

๕.๒.๑ รายละเอียดคุณลักษณะเฉพาะของพัสดุ ที่เสนอขายต้องตรงกับความต้องการของทางบริษัทฯ ตามที่ระบุไว้ในเอกสารแนบท้าย ภาคผนวก ๑ คุณลักษณะเฉพาะ (Technical Requirement Specification)

๕.๒.๒ รายละเอียดของพัสดุ จะต้องระบุบริษัทผู้ผลิต และประเทศผู้ผลิตให้ชัดเจนทุกรายการ

๕.๒.๓ หากไม่มีเอกสารหลักฐานประกอบการพิจารณาตามข้อ ๕.๒.๑ - ๕.๒.๒ ทางบริษัทฯ ขอสงวนสิทธิ์ที่จะไม่รับไว้พิจารณา

๖. ระยะเวลาดำเนินการ

ส่งมอบให้แล้วเสร็จภายใน ๓๐ (สามสิบ) วัน นับถัดจากวันที่ลงนามในสัญญาหรือวันที่ได้รับใบสั่งซื้อ

๗. การรับประกันการชำรุดบกพร่อง

เมื่อบริษัทฯ ได้รับมอบพัสดุไว้เรียบร้อยแล้ว หากสิ่งของมีการเสื่อมสภาพหรือเสียหาย ไม่สามารถนำมาใช้งานได้ ผู้ขายต้องจัดส่งพัสดุให้ใหม่ทดแทนของเดิม ภายใน ๖๐ (หกสิบ) วัน นับถัดจากวันที่ได้รับแจ้งจากทางบริษัทฯ โดยไม่คิดค่าใช้จ่ายเพิ่มเติมใด ๆ ทั้งสิ้น

๘. บทปรับ

หากผู้ขายไม่สามารถส่งสิ่งของได้ทันตามที่ทางบริษัทฯ กำหนด ผู้ขายต้องชำระค่าปรับให้ผู้ซื้อเป็นรายวัน ในอัตราร้อยละ ๐.๒ (ศูนย์จุดสอง) ของราคาของที่ยังไม่ส่งมอบ นับแต่วันถัดจากวันครบกำหนดส่งมอบตามสัญญาที่ได้ทำไว้กับทางบริษัทฯ จนถึงวันที่ผู้ขายได้นำสิ่งของมาส่งมอบให้จนถูกต้องครบถ้วน

๙. เงื่อนไขการชำระเงิน

๙.๑ ผู้ซื้อตกลงชำระเงินค่าของ ให้แก่ผู้ขายเมื่อผู้ซื้อได้รับมอบสิ่งของและตรวจรับไว้โดยครบถ้วนแล้ว

๙.๒ การจ่ายเงินตามเงื่อนไขนี้ ผู้ซื้อจะโอนเงินเข้าบัญชีธนาคารของผู้ขายโดยตรง ทั้งนี้ ผู้ขายเป็นผู้รับภาระเงินหรือค่าบริการอื่นใดเกี่ยวกับการโอนที่ธนาคารเรียกเก็บ และยินยอมให้มีการหักเงินดังกล่าวจากจำนวนเงินโอนในงวดนั้น

๑๐. หลักประกันสัญญา

๑๐.๑ ผู้ขายต้องวางหลักประกันสัญญา จำนวนร้อยละ ๕ (ห้า) ของมูลค่าตามสัญญา

๑๐.๒ หากมีการชำระค่าสินค้าล่วงหน้า ผู้ซื้อสามารถชำระค่าสินค้าล่วงหน้าได้ไม่เกินจำนวนร้อยละ ๑๕ (สิบห้า) ของมูลค่าตามสัญญา และผู้ขายต้องวางหลักประกันการชำระเงินค่าสินค้าล่วงหน้า ตามมูลค่าที่ได้จ่ายชำระจริงเต็มจำนวน

๑๑. ระยะเวลายื่นราคา

ราคาที่เสนอ ต้องยื่นราคา ๖๐ (หกสิบ) วัน นับถัดจากวันที่เสนอราคา

๑๒. เอกสารแนบท้าย

ภาคผนวก ๑ คุณสมบัติเฉพาะ (Technical Requirement Specification)

.....

ภาคผนวก ๑

คุณลักษณะเฉพาะ (Technical Requirement Specification)

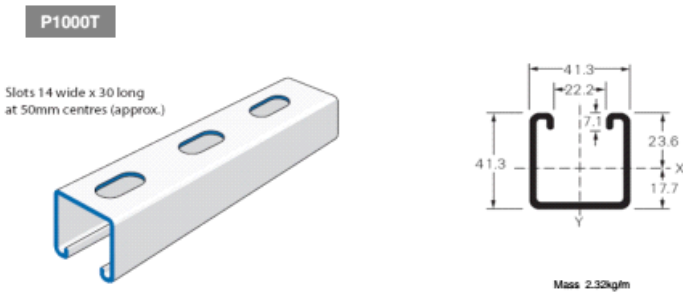
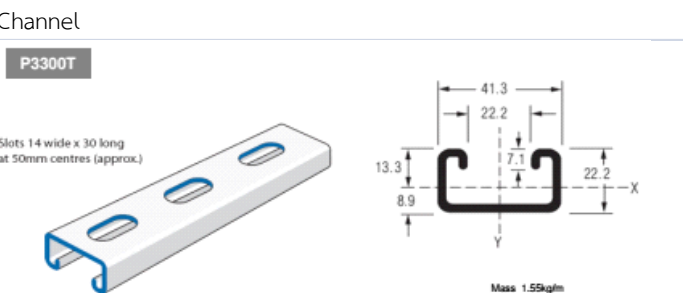
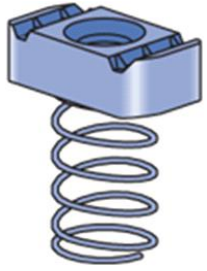
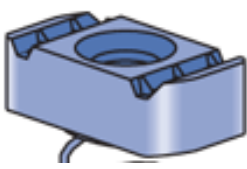
ลำดับ	รายการ	จ.น.	วัสดุดิบ	หน่วยนับ
1	<p>U-Channel</p> <p>P1000T</p> <p>Slots 14 wide x 30 long at 50mm centres (approx.)</p>  <p>Mass 2.32kg/m</p>	1,100	Hot Deep Galvanize	Lg
2	<p>U-Channel</p> <p>P3300T</p> <p>Slots 14 wide x 30 long at 50mm centres (approx.)</p>  <p>Mass 1.55kg/m</p>	800	Hot Deep Galvanize	Lg
3	<p>Spring-Nut ขนาด M10</p> 	3,100	Hot Deep Galvanize	pcs.
4	<p>Chanel nut no spring ขนาด M10</p> 	150	Hot Deep Galvanize	pcs.

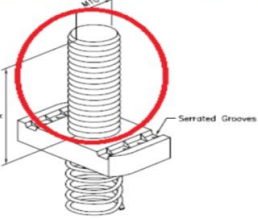
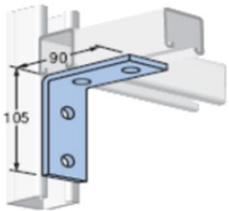
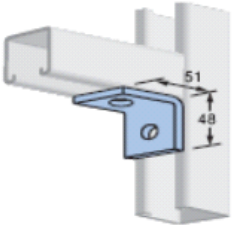
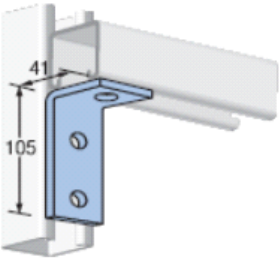
ลำดับ	รายการ	จ.น.	วัสดุ	หน่วยนับ
5	Stud nut ขนาด M10 	100	Hot Deep Galvanize	pcs.
6	Angle fitting 	100	Hot Deep Galvanize	pcs.
7	Angle fitting 	1,000	Hot Deep Galvanize	pcs.
8	Angle fitting 	1,000	Hot Deep Galvanize	pcs.

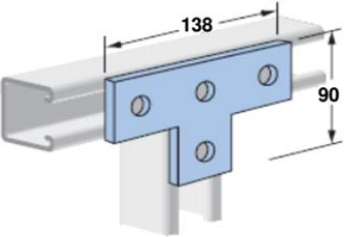
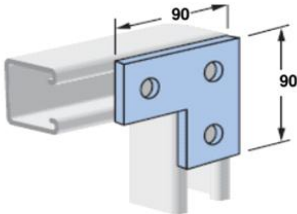
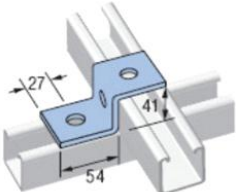
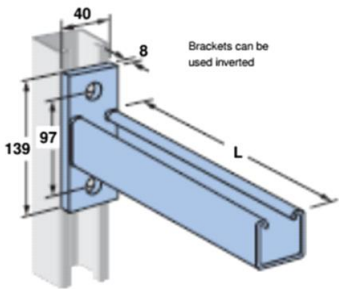
ลำดับ	รายการ	จ.น.	วัสดุ	หน่วยนับ
9	Flat plate fitting 	200	Hot Deep Galvanize	pcs.
10	Flat plate fitting 	100	Hot Deep Galvanize	pcs.
11	Z shape fitting  Mass 24kg/100	20	Hot Deep Galvanize	pcs.
12	Cantilever bracket & tray arms L= 460 mm. 	15	Hot Deep Galvanize	pcs.

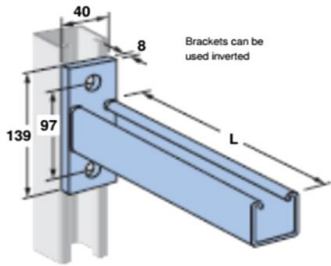
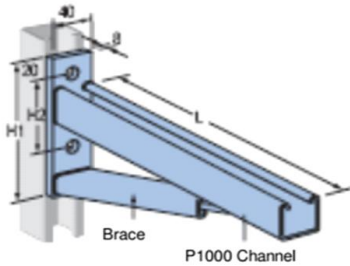
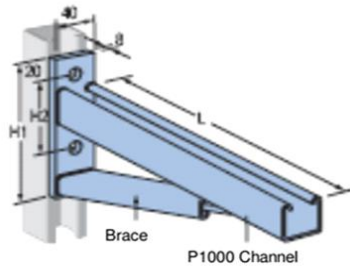
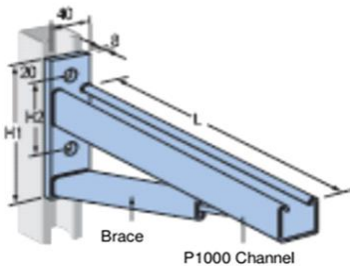
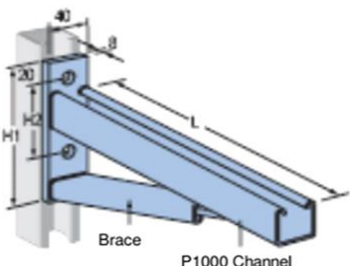
ลำดับ	รายการ	จ.น.	วัสดุ	หน่วยนับ
13	Cantilever bracket & tray arms L=610 mm 	15	Hot Deep Galvanize	pcs.
14	PCL CANTILEVER BRACKET H1xH2xL =165x86x320 mm. 	10	Hot Deep Galvanize	pcs.
15	PCL CANTILEVER BRACKET H1xH2xL =165x86x470 mm. 	20	Hot Deep Galvanize	pcs.
16	PCL CANTILEVER BRACKET H1xH2xL = 215x112x635 mm. 	20	Hot Deep Galvanize	pcs.
17	PCL CANTILEVER BRACKET H1xH2xL = 215x112x780 mm. 	20	Hot Deep Galvanize	pcs.