

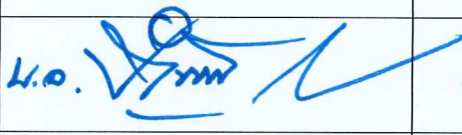



กฎระเบียบ ข้อบังคับและมาตรฐานว่าด้วยการปฏิบัติงานด้าน  
ความปลอดภัยอาชีวอนามัยและสภาพแวดล้อมในการทำงาน

SAFETY REGULATION AND STANDARD

พ.ศ. ๒๕๖๖

จัดทำโดย	ผู้สอบทาน	ผู้อนุมัติ
		
อนุสรณ์ วิมานบรรพต	นาวาเอกปรีศฎางค์ กาศขุนทด	นาวาตรีชัยรัช อามะเทศา
รักษาการหัวหน้าแผนกความปลอดภัยฯ	เจ้าหน้าที่ความปลอดภัยระดับบริหาร	กรรมการผู้จัดการ
๒๘ กันยายน ๒๕๖๕	๒๙ กันยายน ๒๕๖๕	๓๐ กันยายน ๒๕๖๕

กฎระเบียบ ข้อบังคับและมาตรฐานว่าด้วย  
การปฏิบัติงานด้านความปลอดภัยอาชีวอนามัย  
และสภาพแวดล้อมในการทำงาน



บริษัท อู่กรุงเทพ จำกัด

BANGKOK DOCK COMPANY LIMITED

รัฐวิสาหกิจในความควบคุมของกองทัพเรือ กระทรวงกลาโหม

ประจำปี 2566

## คำนำ

ความปลอดภัย อาชีวอนามัย และสภาพแวดล้อมในการทำงาน เป็นปัจจัยพื้นฐานในการทำงานของพนักงานทุกคน ซึ่งถือเป็นภาระหน้าที่อย่างหนึ่งที่ทุกคนต้องช่วยกันปฏิบัติงาน ด้วยความปลอดภัย มีสุขภาพที่ดี และสภาพแวดล้อมที่เหมาะสมอย่างสม่ำเสมออย่างต่อเนื่อง เพื่อป้องกันอันตรายที่อาจเกิดขึ้นได้ กฎ ข้อบังคับและคู่มือความปลอดภัยอาชีวอนามัย และสภาพแวดล้อมในการทำงานฉบับนี้ ได้กำหนดกฎ การปฏิบัติงานพร้อมทั้งอธิบายและชี้แจงถึงมาตรฐานของการปฏิบัติงาน เพื่อให้เกิดความปลอดภัยไม่เกิดโรคจากการทำงาน และไม่ให้มีผลกระทบต่อปัญหาด้านสิ่งแวดล้อมตามพื้นที่ปฏิบัติงานต่างๆ โดยเนื้อหาของ กฎ ข้อบังคับฯ ฉบับนี้เป็นส่วนหนึ่งของแผนการจัดการด้านความปลอดภัย อาชีวอนามัย และสภาพแวดล้อม ในการทำงาน พนักงานทุกคนควรศึกษาคู่มือฉบับนี้อย่างละเอียดจนเกิดความเข้าใจ และสามารถนำไปปฏิบัติได้ อย่างถูกต้อง และหรือศึกษาการปฏิบัติก่อนเริ่มปฏิบัติงานหรือเปลี่ยนงานใหม่ทุกครั้ง ทั้งนี้เป็นการกำจัด ลด ควบคุม ป้องกันการสูญเสียและความเสียหายที่อาจเกิดขึ้นต่อตนเอง ทรัพย์สิน และชุมชน

จึงขอให้พนักงานทุกท่านตระหนักและคิดคำนึงถึงเรื่องนี้อยู่เสมอ

ด้วยความปรารถนาดี

แผนกความปลอดภัย บริษัท อุ๋กรุงเทพ จำกัด

## สารบัญ

คำนำ	1
สารบัญ	2
นโยบาย อาชีวอนามัย ความปลอดภัยและสิ่งแวดล้อม	4
คำนิยามศัพท์	6
สาเหตุการเกิดอุบัติเหตุ	7
ความสูญเสียจากอุบัติเหตุในการทำงาน	8
กฎความปลอดภัยทั่วไปที่พนักงานทุกคนพึงปฏิบัติ	9
หน้าที่ความรับผิดชอบ	12
กิจกรรม 5 ส.	16
ระเบียบปฏิบัติสำหรับผู้รับเหมา	17
ระบบใบขออนุญาตทำงาน ( Work permit )	18
ความปลอดภัยในการทำงานสำนักงาน	21
ความปลอดภัยในการใช้บันได, โตะ, เก้าอี้และตู้	22
ความปลอดภัยในการใช้เครื่องใช้สำนักงาน	23
ความปลอดภัยในการใช้เครื่องมือช่าง	23
ความปลอดภัยในการทำงานบนที่สูง	24
ความปลอดภัยในการติดตั้งและรื้อถอนนั่งร้าน	25
ความปลอดภัยในการทำงานกับเครื่องจักร	26
ความปลอดภัยในการทำงานกับวัตถุอันตรายหรือสารเคมี	27
ความปลอดภัยในการเคลื่อนย้ายวัสดุสิ่งของหรือยกของหนัก	28
ความปลอดภัยในการขับรถ Fork Lift	29
ความปลอดภัยในการทำงานเจียร, งานเชื่อมและงานตัด	30
ความปลอดภัยในการใช้เครื่องเจาะ	34

## สารบัญ (ต่อ)

ความปลอดภัยในการทำงานเกี่ยวกับไฟฟ้า	35
ความปลอดภัยในการใช้ปั้นจั่นเหนือศีรษะ (Overhead Crane)	36
ความปลอดภัยในการใช้ปั้นจั่นชนิดเคลื่อนที่	37
ความปลอดภัยในการใช้รถกระเช้า	38
ความปลอดภัยในการทำงานในที่อับอากาศ	39
ความปลอดภัยในการทำงานเกี่ยวกับสี	40
ความปลอดภัยในการทำงานพันทราย	41
ความปลอดภัยในการจัดเก็บ จัดวาง และแยกย้ายวัตถุดิบ	42
สุขภาพอนามัยและ โรคจากการทำงาน	43
การใช้บริการโรงพยาบาลของบริษัท ฯ	45
อุปกรณ์ป้องกันอันตรายส่วนบุคคล PPE	46
การรายงานและสอบสวนอุบัติเหตุ	49
การปฐมพยาบาลเบื้องต้น	50
การปฏิบัติเมื่อเกิดเหตุฉุกเฉิน	53
สีและเครื่องหมายความปลอดภัยที่ควรรู้	58
การจัดการสิ่งแฉดล้อม	60
บทลงโทษ	61
เบอร์โทรฉุกเฉิน	62



## ประกาศบริษัท อู่กรุงเทพ จำกัด

เรื่อง นโยบายความปลอดภัย อาชีวอนามัย และสภาพแวดล้อมในการทำงาน

.....  
ด้วย บริษัท อู่กรุงเทพ จำกัด มีความห่วงใยต่อชีวิตและสุขภาพของพนักงานทุกคน ดังนั้น จึงให้มีการดำเนินงานด้านความปลอดภัย อาชีวอนามัย และสภาพแวดล้อมในการทำงาน ควบคู่ไปกับหน้าที่ประจำของพนักงาน ตามนโยบายที่กำหนดไว้ดังนี้

1. บริษัทถือว่าความปลอดภัยในการทำงาน เป็นหน้าที่ของพนักงานทุกคน ทุกระดับที่จะร่วมมือปฏิบัติ เพื่อให้เกิดความปลอดภัยของทั้งตนเองและผู้อื่น
2. บริษัทจะส่งเสริม สนับสนุน ให้มีการปรับปรุงสภาพแวดล้อม และวิธีการปฏิบัติงานที่ปลอดภัย ตลอดจนการใช้อุปกรณ์คุ้มครองความปลอดภัยส่วนบุคคลอย่างเหมาะสม รวมถึงการรักษาไว้ซึ่งคุณภาพ อนามัยที่ดีของพนักงานทุกคน
3. คณะกรรมการความปลอดภัย อาชีวอนามัย และสภาพแวดล้อมในการทำงานของบริษัทฯ มีหน้าที่ในการพิจารณาแผนงาน การดำเนินงาน การควบคุมติดตามผล การปรับปรุงพัฒนา และเสนอแนะในด้านความปลอดภัยฯ โดยให้สอดคล้องกับหน้าที่ตามกฎหมาย
4. ผู้บังคับบัญชาทุกคน ต้องมีหน้าที่ดูแลและรับผิดชอบ ในเรื่องความปลอดภัยในการทำงานของผู้ใต้บังคับบัญชา ให้เป็นไปตามกฎระเบียบแห่งความปลอดภัยที่กำหนดขึ้นโดยเคร่งครัด
5. บริษัทจะส่งเสริม และสนับสนุน การดำเนินกิจกรรมด้านความปลอดภัยฯ โดยให้พนักงานได้มีส่วนร่วมอย่างเหมาะสม
6. บริษัทฯ จะจัดให้มีการติดตามและประเมินผล การดำเนินงานตามนโยบายความปลอดภัย อาชีวอนามัย และสภาพแวดล้อมในการทำงาน เพื่อปรับปรุงพัฒนาไปสู่มาตรฐานความปลอดภัยในอุตสาหกรรมระดับเดียวกัน

ประกาศ ณ วันที่ 1 สิงหาคม พ.ศ. 2562

พลเรือตรี

(เอก สารสาส)

กรรมการผู้จัดการ

สำนักงาบใหญ่ : 174/1 ถนนเจริญกรุง แขวงยานนาวา เขตสาทร กรุงเทพฯ 10120

Head Office : 174/1 Charoenkrung Road, Yannawa, Sathorn, Bangkok 10120

Tel: 02-307-8576, 099-284-0997 • Fax: 02-211-3040 • Email: admin@bangkokdock.co.th • www.bangkokdock.co.th

## ข้อความแสดงสิทธิและหน้าที่ของนายจ้างและลูกจ้าง ตามประกาศกรมสวัสดิการและคุ้มครองแรงงาน

โดยพระราชบัญญัติความปลอดภัย อาชีวอนามัย และสภาพแวดล้อมในการทำงาน พ.ศ. 2554 มาตรา 17 กำหนดให้นายจ้างติดประกาศสัญลักษณ์เตือนอันตรายและเครื่องหมายเกี่ยวกับความปลอดภัย อาชีวอนามัย และสภาพแวดล้อมในการทำงาน และข้อความสิทธิและหน้าที่ของนายจ้างและลูกจ้าง ตามที่อธิบดีประกาศกำหนด ทางบริษัทฯ จึงจัดทำประกาศ โดยมีข้อความ ดังนี้

1. นายจ้างและลูกจ้างมีหน้าที่ในการปฏิบัติตามพระราชบัญญัติความปลอดภัยอาชีวอนามัยและสภาพแวดล้อมในการทำงาน พ.ศ. 2554
2. นายจ้างมีหน้าที่จัดและดูแลสถานประกอบกิจการและลูกจ้างให้มีสภาพการทำงานและสภาพแวดล้อมในการทำงานที่ปลอดภัยและถูกสุขลักษณะรวมทั้งส่งเสริมและสนับสนุนการปฏิบัติงานของลูกจ้างมิให้ลูกจ้างได้รับอันตรายต่อชีวิตร่างกายจิตใจและสุขภาพอนามัย
3. นายจ้างมีหน้าที่จัดและดูแลให้ลูกจ้างสวมใส่อุปกรณ์คุ้มครองความปลอดภัยส่วนบุคคลที่ได้มาตรฐานถ้าลูกจ้างไม่สวมใส่อุปกรณ์ดังกล่าวให้นายจ้างสั่งให้หยุดการทำงานจนกว่าลูกจ้างจะสวมใส่อุปกรณ์นั้น
4. นายจ้างมีหน้าที่จัดให้ผู้บริหารหัวหน้างานและลูกจ้างทุกคนได้รับการฝึกอบรมให้สามารถบริหารจัดการและดำเนินการด้านความปลอดภัยอาชีวอนามัยและสภาพแวดล้อมในการทำงานได้อย่างปลอดภัยก่อนการเข้าทำงานเปลี่ยนงานเปลี่ยนสถานที่ทำงานหรือเปลี่ยนแปลงเครื่องจักรหรืออุปกรณ์
5. นายจ้างมีหน้าที่แจ้งให้ลูกจ้างทราบถึงอันตรายที่อาจเกิดขึ้นจากการทำงานและแจกคู่มือปฏิบัติงานให้ลูกจ้างทุกคนก่อนที่ลูกจ้างจะเข้าทำงานเปลี่ยนงานหรือเปลี่ยนสถานที่ทำงาน
6. นายจ้างมีหน้าที่ติดประกาศคำเตือนคำสั่งหรือคำวินิจฉัยของอธิบดีกรมสวัสดิการและคุ้มครองแรงงานพนักงานตรวจความปลอดภัยหรือคณะกรรมการความปลอดภัย อาชีวอนามัย และสภาพแวดล้อมในการทำงานแล้วแต่กรณี
7. นายจ้างเป็นผู้ออกค่าใช้จ่ายในการดำเนินงานด้านความปลอดภัยอาชีวอนามัยและสภาพแวดล้อมในการทำงาน
8. ลูกจ้างมีหน้าที่ให้ความร่วมมือกับนายจ้างในการดำเนินการและส่งเสริมด้านความปลอดภัยอาชีวอนามัยและสภาพแวดล้อมในการทำงานโดยคำนึงถึงสภาพของงานและหน้าที่รับผิดชอบ
9. ลูกจ้างมีหน้าที่แจ้งข้อบกพร่องของสภาพการทำงานหรือการชำรุดเสียหายของอาคารสถานที่เครื่องมือเครื่องจักรหรืออุปกรณ์ที่ไม่สามารถแก้ไขได้ด้วยตนเองต่อเจ้าหน้าที่ความปลอดภัยในการทำงานหัวหน้างานหรือผู้บริหาร
10. ลูกจ้างมีหน้าที่สวมใส่อุปกรณ์คุ้มครองความปลอดภัยส่วนบุคคลที่นายจ้างจัดให้และดูแลให้สามารถใช้งานได้ตามสภาพและลักษณะของงานตลอดระยะเวลาทำงาน
11. ในสถานที่ที่มีสถานประกอบกิจการหลายแห่งลูกจ้างมีหน้าที่ปฏิบัติตามหลักเกณฑ์เกี่ยวกับความปลอดภัยอาชีวอนามัยและสภาพแวดล้อมในการทำงานของนายจ้างและสถานประกอบกิจการอื่นที่ไม่ใช่ของนายจ้างด้วย
12. ลูกจ้างมีสิทธิได้รับความคุ้มครองจากการเลิกจ้างหรือถูกโยกย้ายหน้าที่การงานเพราะเหตุที่ฟ้องร้องเป็นพยานให้หลักฐานหรือให้ข้อมูลเกี่ยวกับความปลอดภัยอาชีวอนามัยและสภาพแวดล้อมในการทำงานต่อพนักงานตรวจความปลอดภัยคณะกรรมการความปลอดภัยอาชีวอนามัยและสภาพแวดล้อมในการทำงานหรือศาล
13. ลูกจ้างมีสิทธิได้รับค่าจ้างหรือสิทธิประโยชน์อื่นใดในระหว่างหยุดการทำงานหรือหยุดกระบวนการผลิตตามคำสั่งของพนักงานตรวจความปลอดภัยเว้นแต่ลูกจ้างที่จงใจกระทำการอันเป็นเหตุให้มีการหยุดการทำงานหรือหยุดกระบวนการผลิต

## คำนิยามศัพท์( DEFINITION )

คำจำกัดความต่อไปนี้เป็นคำศัพท์ที่ปรากฏอยู่ใน “คู่มือความปลอดภัย” สำหรับผู้ใช้ควรทำความเข้าใจคำศัพท์ต่างๆ ต่อไปนี้ให้ถูกต้องตรงกัน เพื่อให้การใช้คู่มือดังกล่าวเป็นไปอย่างมีประสิทธิภาพและเกิดประโยชน์สูงสุด

1. **อุบัติเหตุ (ACCIDENT)** ✎ เหตุการณ์ที่ไม่ต้องการให้เกิด ซึ่งเมื่อเกิดขึ้นแล้วจะมีผลทำให้เกิดการบาดเจ็บแก่บุคคล หรือ ทรัพย์สินเสียหาย หรือเกิดความสูญเสียต่อสิ่งแวดล้อมกระบวนการผลิต หรือผลิตภัณฑ์ และองค์กร
2. **อุบัติการณ์ (INCIDENT / NEAR MISS)** ✎ เหตุการณ์ที่ไม่ต้องการให้เกิดซึ่งทำให้เกิดหรืออาจทำให้เกิดความสูญเสียต่อบุคคลได้รับบาดเจ็บทรัพย์สินถูกทำลาย หรือหยุดกระบวนการผลิต
3. **การป้องกันอุบัติเหตุ (ACCIDENT PREVENTION)** ✎ โปรแกรมการดำเนินการเพื่อกำจัด ลด ควบคุม ป้องกันอุบัติเหตุ และวัดผลที่กำหนดขึ้นเพื่อลดอุบัติเหตุและศักยภาพที่อาจก่อให้เกิดอุบัติเหตุต่อระบบต่อองค์กรหรือต่อกิจกรรมต่างๆขององค์กร
4. **กฎ ระเบียบ ข้อบังคับ (REGULATION)** ✎ กฎ ระเบียบ ข้อบังคับ หรือกฎหมายที่ควบคุมการดำเนินการหรือการปฏิบัติงานให้เกิดความปลอดภัย
5. **ความปลอดภัย (SAFETY)** ✎ การที่ปราศจากการเกิดอุบัติเหตุ หรือ มีสถานะที่ไม่ปลอดภัย เช่น เกิดความเจ็บปวดการบาดเจ็บการสูญเสียหรือทรัพย์สินเสียหาย
6. **การกระทำที่ไม่ปลอดภัย (UNSAFE ACT)** ✎ การฝ่าฝืนขั้นตอนการปฏิบัติงานเช่น ไม่สวมใส่อุปกรณ์ความปลอดภัย PPE ซึ่งจะก่อให้เกิดอุบัติเหตุขึ้นได้
7. **สภาพการณ์ที่ไม่ปลอดภัย (UNSAFE CONDITION)** ✎ สภาพการณ์หรือสภาพแวดล้อมที่มีอันตรายซึ่งสามารถก่อให้เกิดอุบัติเหตุหรือความสูญเสีย
8. **ผู้รับเหมา (CONTRACTOR)** ✎ บริษัทหุ้นส่วน หรือบุคคลอื่นที่ บริษัท อุ่กรุงเทพ จำกัด เป็นผู้จ้างให้ปฏิบัติงาน หรือให้ปฏิบัติหน้าที่ตามที่ บริษัท อุ่กรุงเทพ จำกัด มอบหมาย ทั้งนี้หมายรวมถึงบริษัทที่รับเหมาช่วงต่อและผู้ปฏิบัติงานของบริษัทรับเหมาช่วงต่ออีกด้วย





## สาเหตุการเกิดอุบัติเหตุ

### การกระทำที่ไม่ปลอดภัย(Unsafe Action)

มีโอกาสทำให้เกิดอุบัติเหตุถึง 85 % โดยเกิดจากการกระทำของคนหรือของมนุษย์ เช่น

- ทำงานลัดขั้นตอนหรือรีบเร่งเกินไป
- การมีทัศนคติไม่ถูกต้อง เช่น อุบัติเหตุเป็นเรื่องของเคราะห์กรรมแก้ไขป้องกันไม่ได้
- สภาพร่างกายไม่พร้อม เช่น ดื่มสุรา, เมาก้าง, มีปัญหาครอบครัวใช้สิ่งเสพติด เป็นต้น
- ไม่ทำตามขั้นตอนการทำงาน OJT หรือไม่ทำตามที่หัวหน้าแนะนำ
- ไม่หยุดเครื่องจักรก่อนซ่อมแซมหรือบำรุงรักษา
- ไม่สวมใส่อุปกรณ์ป้องกันอันตรายส่วนบุคคล ในขณะที่ทำงานที่มีอันตราย
- ยกเคลื่อนย้ายสิ่งของด้วยท่าทางที่ไม่ปลอดภัย
- ฝ่าฝืนกฎระเบียบสัญลักษณ์และป้ายเตือน ด้านความปลอดภัย
- ปฏิบัติงานโดยไม่มีหน้าที่ หรือขาดความรู้และทักษะหรือความชำนาญ
- หยอกล้อ เล่นกัน ระหว่างปฏิบัติงาน
- แต่งกายไม่เหมาะสมกับสภาพงาน ไม่รัดกุม รุ่มร่าม



### สภาพการทำงานที่ไม่ปลอดภัย (Unsafe Condition)

มีโอกาสทำให้เกิดอุบัติเหตุถึง 15 % โดยเกิดจาก สภาพแวดล้อมบริเวณพื้นที่ทำงาน เช่น

- การวางผังโรงงาน หรือกระบวนการผลิตที่ไม่ถูกต้องเหมาะสม
- ไม่มีการดัดครอบป้องกันส่วนที่เป็นอันตรายของเครื่องจักรหรือส่วนที่เคลื่อนไหวต่างๆ เช่น เฟือง, โซ่, พูลเลย์, ไพลวิล, เพลาเกลิยว, ไข่มืดและสายพาน เป็นต้น
- ระบบไฟฟ้า หรืออุปกรณ์ไฟฟ้าชำรุดบกพร่อง ขาดการตรวจสอบ บำรุงรักษา
- ความไม่เป็นระเบียบเรียบร้อยและสกปรก ขาดการจัดเก็บวัสดุสิ่งของหรือไม่จัดทำ 5 ส.
- สภาพ และสิ่งแวดล้อมในการทำงานไม่ดี เช่น แสงสว่างไม่เพียงพอ, การระบายอากาศไม่ดี, เสียงดัง, ฝุ่นละออง, ความร้อนสูง, ไรระเหยของสารเคมี เป็นต้น



**ความสูญเสียทางตรง**

- ค่ารักษาพยาบาล
- ค่าทดแทน
- ค่าทำขวัญ

**ความสูญเสียทางอ้อม**

**ลูกจ้าง**

- ได้รับความเจ็บปวด
- ได้รับความทรมาน
- ความพิการ
- ความสูญเสียงาน
- เสียขวัญและกำลังใจ

**ครอบครัว**

- สูญเสียคนรัก
- ขาดรายได้
- สูญเสียโอกาส

**นายจ้าง**

- ผลผลิตลดลง
- ค่าล่วงเวลา
- ค่าใช้จ่ายฝึกคนงานใหม่
- ค่าซ่อมแซมเครื่องจักร
- เสียเวลา
- เสียชื่อเสียง

**ชุมชนรอบข้าง หรือใกล้เคียง**

- ขาดความเชื่อมั่น
- วิตกกังวล

**ประเทศชาติ**

- ขาดกำลังคนชำนาญงาน
- เศรษฐกิจเสียหาย

# เปรียบเทียบอณูเขาน้ำแข็ง



## กฎความปลอดภัยทั่วไปที่พนักงานทุกคนพึงปฏิบัติ

1. พนักงานต้องแต่งกายสวมใส่เสื้อแขนยาว กางเกงขายาว ให้เรียบร้อย รัดกุม ไม่ขาดรุ่งริ่ง
2. ต้องสวมใส่อุปกรณ์คุ้มครองความปลอดภัยส่วนบุคคล (PPE) ขั้นพื้นฐาน ในการเข้า-ออกบริษัทและบริเวณพื้นที่ ทำงานตลอดระยะเวลาปฏิบัติงาน ได้แก่ หมวกนิรภัย, แว่นตานิรภัย, รองเท้านิรภัย
3. พนักงานทุกคน ต้องผ่านการอบรมหลักสูตร ความปลอดภัยในการทำงานสำหรับพนักงานใหม่ ก่อนที่จะเข้าปฏิบัติงานได้
4. พนักงานทุกคน ต้องเข้าร่วมกิจกรรม Safety Talk เพื่อรับฟังข่าวสารทั้งเรื่องของการผลิต, ความปลอดภัยและสิ่งแวดล้อม, 5ส. และอื่นๆ นอกจากนี้ยังรวมถึงกิจกรรมต่างๆของบริษัทฯ ที่พนักงานทุกคนต้องให้ความร่วมมือ
5. ห้ามพนักงานนำรถเข้ามาภายในบริษัทฯ ยกเว้นพนักงานที่ได้รับอนุญาตและมีบัตรผ่านเท่านั้นจึงจะสามารถนำรถเข้ามาจอดได้และต้องนำรถไปจอดบริเวณจุดจอดรถที่บริษัทฯ กำหนด
6. การขับรถยนต์และขี่รถจักรยานยนต์ภายในบริษัทฯ ให้ใช้ความเร็วได้ไม่เกิน 20 กิโลเมตร/ชั่วโมง
7. หัวหน้างานจะอบรมวิธีการทำงานให้กับพนักงานทราบโดยละเอียด หากยังมีความสงสัย, ไม่เข้าใจที่เกี่ยวกับวิธีทำงานพนักงานควรรีบปรึกษาหัวหน้างานทันที
8. ต้องตรวจเช็คสภาพเครื่องจักร เครื่องมือ อุปกรณ์ ก่อนและหลังเริ่มงานทุกวัน หากพบว่าชำรุดเสียหายให้แจ้งหัวหน้างานทันที เพื่อดำเนินการแก้ไขให้ปลอดภัย ถึงจะปฏิบัติงานได้ปกติ
9. ห้ามใช้เครื่องจักร เครื่องมือ อุปกรณ์ ผิดประเภท เพราะอาจทำให้เกิดอุบัติเหตุและทรัพย์สินเสียหายได้
10. ห้ามหยอกล้อ/เล่นกัน ในขณะที่ปฏิบัติงาน
11. ห้ามนั่งบนเครื่องจักร เครื่องมือ อุปกรณ์ ใต้ฐานของเครื่องจักร
12. ต้องปิดสวิทช์ หรือถอดปลั๊ก ก่อนซ่อมแซมเครื่องจักรทุกครั้ง
13. หากไม่สบาย ร่างกายไม่พร้อมปฏิบัติงาน ให้รีบปรึกษาพยาบาล ทันที
14. พนักงานทุกคน จะต้องปฏิบัติตามแผนฉุกเฉิน, กฎระเบียบ, เครื่องหมายป้ายเตือน และป้ายห้ามต่างๆ ของบริษัทฯ อย่างเคร่งครัดและกำชับ บำบัด ลดผลกระทบที่อาจเกิดขึ้นและมีผลต่อสิ่งแวดล้อม
15. อย่าทำงานในที่ลับตาคนเพียงคนเดียว โดยไม่มีใครทราบโดยเฉพาะการทำงานหลังเวลาทำงานปกติ เช่น งานไฟฟ้า ที่อัฒานากาศ และงานที่เสี่ยงเป็นต้น
16. ต้องสวมใส่อุปกรณ์คุ้มครองความปลอดภัยส่วนบุคคล PPE ตามประเภท หรือชนิดของงานนั้นๆ ตลอดเวลาทำงาน
17. ขณะปฏิบัติงานต้องมีการสื่อสาร ประสานงานที่ดีกับเพื่อนร่วมงาน เช่น ใช้วิทยุสื่อสาร การปรับแต่ง, เปลี่ยนแปลงหรือซ่อมแซมอุปกรณ์ใดๆ ต้องกระทำโดยผู้ที่มีหน้าที่รับผิดชอบเท่านั้น

18. อนุญาตให้สูบบุหรี่ในเวลาและในพื้นที่ที่กำหนดไว้ให้เท่านั้น
19. ห้ามดื่มสุรา ของมีเมา สารเสพติดและเล่นการพนันภายในบริษัทฯ โดยเด็ดขาด
20. ห้ามฉีดยาหรือสูบบุหรี่หรือกดยาเสพติดหรือเล่นโดยไม่มีเหตุอันควร
21. กรณีที่ไม่มีหน้าที่รับผิดชอบในเครื่องจักร เครื่องมือ อุปกรณ์ และพื้นที่อันตราย ห้ามเข้าไปดำเนินการใดๆ โดยที่ไม่ได้รับอนุญาตเด็ดขาด
22. ผู้รับเหมาที่เข้ามาทำงานภายในบริษัทฯ จะต้องได้รับการอบรมตามที่บริษัทฯ กำหนดก่อนทุกครั้ง จึงจะสามารถปฏิบัติงานได้ รวมทั้งต้องปฏิบัติตามกฎระเบียบด้านความปลอดภัยของบริษัทฯ ตลอดระยะเวลาที่ปฏิบัติงาน
23. การทำงานจะต้องมีใบอนุญาตทำงาน (Work Permit) ตามระเบียบของบริษัทฯ
24. กรณีหญิงมีครรภ์ ห้ามยกของหนัก, ขึ้นที่สูง หรือทำงานที่อาจเป็นอันตรายต่อสุขภาพ และไม่ทำงานในช่วงเวลา 24.00 น. - 06.00 น. หรือเกินกว่าที่กฎหมายกำหนดไว้
25. เมื่อเกิดอุบัติเหตุจากการทำงาน หัวหน้างานต้องรีบทำการปฐมพยาบาลเบื้องต้นหรือนำผู้บาดเจ็บมาที่ห้องพยาบาล กรณีที่ต้องนำส่งโรงพยาบาล ทางพยาบาลจะเป็นผู้พิจารณา หรือถ้าเป็นอุบัติเหตุขั้นรุนแรงหัวหน้างานสามารถพิจารณานำส่งโรงพยาบาลได้
26. พนักงานและหัวหน้างาน จะต้องเขียนรายงานอุบัติเหตุส่งฝ่ายความปลอดภัยทุกครั้งที่เกิดอุบัติเหตุ เพื่อทำการสอบสวน วิเคราะห์อุบัติเหตุ หาแนวทางป้องกันแก้ไข และรวบรวมข้อมูลการเกิดอุบัติเหตุ
27. พนักงานทุกคน ต้องร่วมมือกันทำความสะอาดพื้นที่ทำงาน และจัดเก็บเครื่องมือ อุปกรณ์ให้เรียบร้อยปลอดภัย (House keeping) ทุกครั้งหลังเลิกงานหรือตามที่บริษัทฯ กำหนด



อุปกรณ์คุ้มครองความปลอดภัยส่วนบุคคลขั้นพื้นฐาน  
ที่พนักงานต้องสวมใส่ เมื่อเข้ามาปฏิบัติงาน

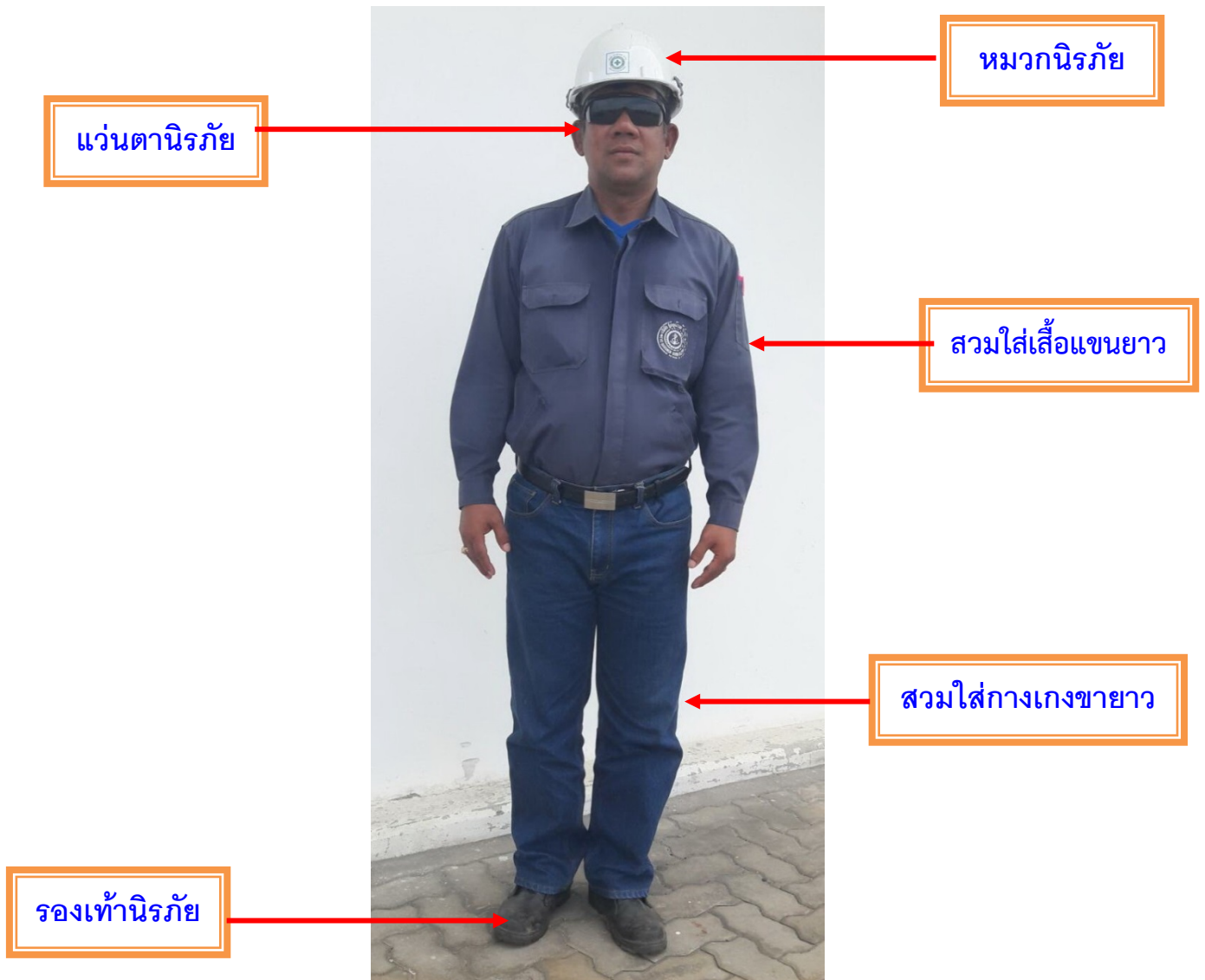



### หน้าที่ความรับผิดชอบของผู้บริหารระดับสูง

1. กำหนดนโยบายและเป้าหมายด้านความปลอดภัย อาชีวอนามัย และสภาพแวดล้อมในการทำงาน ให้ผู้ได้บังคับบัญชาจัดทำแผนและดำเนินงานตามนโยบาย
2. จัดโครงสร้างการบริหารงานด้านความปลอดภัย อาชีวอนามัย และสภาพแวดล้อมในการทำงานและหน่วยงานความปลอดภัยให้มีประสิทธิภาพ
3. ตรวจสอบ/วัดผล และประเมินผลการดำเนินงานด้านความปลอดภัย อาชีวอนามัยและสภาพแวดล้อมของหน่วยงานให้เป็นไปตามเป้าหมายขององค์กร
4. บริหารงานให้เป็นไปตามกฎหมาย
5. ให้ความสนับสนุนและกำหนดทรัพยากรอย่างเพียงพอในการดำเนินงานด้าน ความปลอดภัย อาชีวอนามัย และสภาพแวดล้อมในการทำงาน
6. ปฏิบัติตามกฎหมาย, ข้อกำหนด, คู่มือและมาตรฐานการปฏิบัติงานของหน่วยงานโดยให้มีความปลอดภัยมากที่สุด
7. กำกับดูแล และฝึกอบรม การปฏิบัติหน้าที่ความรับผิดชอบตามแผนระงับเหตุฉุกเฉินของบริษัทฯ
8. นำผลการดำเนินงานด้าน ความปลอดภัย อาชีวอนามัย และสภาพแวดล้อมในการทำงานมาเป็นส่วนหนึ่งในการประเมินผลผู้บริหารและพนักงานขององค์กร

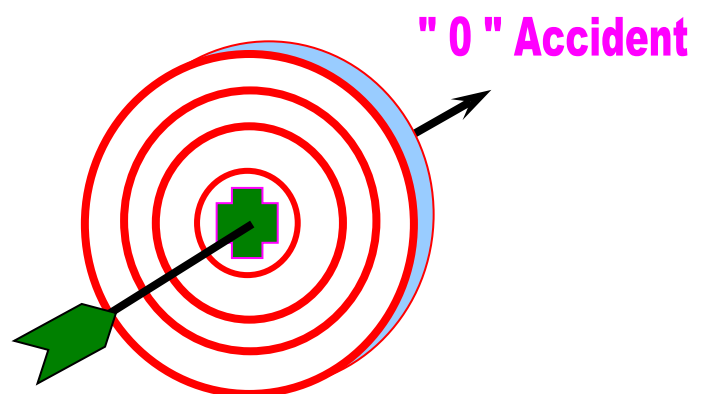

## หน้าที่ความรับผิดชอบ (ต่อ)

หน้าที่ความรับผิดชอบของคณะกรรมการความปลอดภัย อาชีวอนามัย และสภาพแวดล้อมในการทำงาน

1. พิจารณานโยบายและแผนงานด้านความปลอดภัยในการทำงานรวมทั้งความปลอดภัย  
นอกงานเพื่อป้องกันและลดการเกิดอุบัติเหตุ การประสบอันตราย การเจ็บป่วย หรือการ  
เกิดเหตุเดือดร้อนรำคาญอันเนื่องมาจากการทำงาน หรือความไม่ปลอดภัยในการทำงานเสนอต่อนายจ้าง
2. รายงานและเสนอแนะมาตรการหรือแนวทางปรับปรุงแก้ไขให้ถูกต้องตามกฎหมายเกี่ยวกับความปลอดภัย  
ในการทำงานและมาตรฐานความปลอดภัยในการทำงานต่อนายจ้าง เพื่อความปลอดภัยในการทำงานของ  
ลูกจ้าง ผู้รับเหมาและบุคคลภายนอกที่เข้ามาปฏิบัติงาน หรือเข้ามาใช้บริการในสถานประกอบกิจการ
3. ส่งเสริม สนับสนุน กิจกรรมด้านความปลอดภัยในการทำงานของสถานประกอบกิจการในสถานประกอบ  
กิจการ
4. พิจารณาข้อบังคับและคู่มือตามข้อ 3 รวมทั้งมาตรฐานด้านความปลอดภัยในการทำงานของสถานประกอบ  
กิจการเสนอต่อนายจ้าง
5. ดำเนินการปฏิบัติการด้านความปลอดภัยในการทำงาน และตรวจสอบสถิติการประสบอันตรายที่เกิดขึ้นใน  
สถานประกอบกิจการนั้นอย่างน้อยเดือนละหนึ่งครั้ง
6. พิจารณาโครงการหรือแผนการฝึกอบรมเกี่ยวกับความปลอดภัยในการทำงาน รวมถึงโครงการหรือแผนการ  
อบรมเกี่ยวกับบทบาทหน้าที่ความรับผิดชอบในด้านความปลอดภัยของลูกจ้าง หัวหน้างาน ผู้บริหาร  
นายจ้าง และบุคลากรทุกระดับเพื่อเสนอความเห็นต่อนายจ้าง
7. วางระบบการรายงานสภาพการทำงานที่ไม่ปลอดภัยให้เป็นหน้าที่ของลูกจ้างทุกคนทุกระดับต้องปฏิบัติ
8. ติดตามความคืบหน้าเรื่องที่เสนอนายจ้าง
9. รายงานผลการปฏิบัติงานประจำปี รวมทั้งระบุปัญหา อุปสรรค  
และข้อเสนอแนะการปฏิบัติหน้าที่ของคณะกรรมการ
10. ประเมินผลการดำเนินการด้านความปลอดภัยในการ  
ทำงานของสถานประกอบกิจการ
11. ปฏิบัติงานด้านความปลอดภัยในการทำงานอื่นตาม  
ที่นายจ้างมอบหมาย



## หน้าที่ความรับผิดชอบ (ต่อ)

### หน้าที่ความรับผิดชอบของเจ้าหน้าที่ความปลอดภัยในการทำงานระดับบริหาร

1. กำกับ ดูแล เจ้าหน้าที่ความปลอดภัยในการทำงานทุกระดับซึ่งอยู่ในบังคับบัญชาของเจ้าหน้าที่ความปลอดภัยในการทำงานระดับบริหาร
2. เสนอแผนงานโครงการด้านความปลอดภัยในการทำงานในหน่วยงานที่รับผิดชอบต่อนายจ้าง
3. ส่งเสริม สนับสนุน และติดตามการดำเนินงานเกี่ยวกับความปลอดภัยในการทำงานให้เป็นไปตามแผนงาน โครงการเพื่อให้มีการจัดการด้านความปลอดภัยในการทำงานที่เหมาะสมกับสถานประกอบกิจการ
4. กำกับ ดูแล และติดตามให้มีการแก้ไขข้อบกพร่องเพื่อความปลอดภัยของลูกจ้างตามที่ได้รับรายงานหรือตามข้อเสนอแนะของเจ้าหน้าที่ความปลอดภัยในการทำงาน คณะกรรมการ หรือหน่วยงานความปลอดภัย



### หน้าที่ความรับผิดชอบของเจ้าหน้าที่ความปลอดภัยในการทำงานระดับหัวหน้างาน

1. กำกับ ดูแล ให้ลูกจ้างในหน่วยงานที่รับผิดชอบปฏิบัติตามข้อบังคับและคู่มือความปลอดภัย
2. วิเคราะห์งานในหน่วยงานที่รับผิดชอบเพื่อค้นหาความเสี่ยงหรืออันตรายเบื้องต้นโดยอาจร่วมดำเนินการกับเจ้าหน้าที่ความปลอดภัยในการทำงานระดับเทคนิค ระดับเทคนิคขั้นสูงหรือระดับวิชาชีพ
3. สอนวิธีการปฏิบัติงานที่ถูกต้องแก่ลูกจ้างในหน่วยงานที่รับผิดชอบเพื่อให้เกิดความปลอดภัยในการปฏิบัติงาน
4. ตรวจสอบสภาพการทำงาน เครื่องจักร เครื่องมือ และอุปกรณ์ให้อยู่ในสภาพที่ปลอดภัยก่อนลงมือปฏิบัติงานประจำวัน
5. กำกับ ดูแล การใช้อุปกรณ์คุ้มครองความปลอดภัยส่วนบุคคลของลูกจ้างในหน่วยงานที่รับผิดชอบ
6. รายงานการประสบอันตราย การเจ็บป่วย หรือการเกิดเหตุเดือดร้อนรำคาญ อันเนื่องมาจากการทำงานของลูกจ้างต่อนายจ้าง และแจ้งต่อเจ้าหน้าที่ความปลอดภัยในการทำงานระดับเทคนิค ระดับเทคนิคขั้นสูง หรือระดับวิชาชีพ สำหรับสถานประกอบกิจการที่มีหน่วยงานความปลอดภัยให้แจ้งต่อหน่วยงานความปลอดภัยทันทีที่เกิดเหตุ
7. ตรวจสอบหาสาเหตุการประสบอันตราย การเจ็บป่วย หรือการเกิดเหตุเดือดร้อนรำคาญอันเนื่องมาจากการทำงานของลูกจ้างร่วมกับเจ้าหน้าที่ความปลอดภัยในการทำงานระดับเทคนิค ระดับเทคนิคขั้นสูง หรือระดับวิชาชีพ และรายงานผล รวมทั้งเสนอแนะแนวทางแก้ไขปัญหาต่อนายจ้าง โดยไม่ชักช้า
8. ส่งเสริมและสนับสนุนกิจกรรมความปลอดภัยในการทำงาน
9. ปฏิบัติงานด้านความปลอดภัยในการทำงานอื่นตามที่เจ้าหน้าที่ความปลอดภัยในการทำงานระดับบริหารมอบหมาย





## หน้าที่ความรับผิดชอบ (ต่อ)

### หน้าที่ความรับผิดชอบเจ้าหน้าที่ความปลอดภัยในการทำงาน ระดับวิชาชีพ

1. ตรวจสอบและเสนอแนะให้นายจ้างปฏิบัติตามกฎหมายเกี่ยวกับความปลอดภัยอาชีวอนามัยและสภาพแวดล้อมในการทำงาน
2. วิเคราะห์งานเพื่อชี้บ่งอันตราย รวมทั้งกำหนดมาตรการป้องกันหรือขั้นตอนการทำงานอย่างปลอดภัยเสนอต่อนายจ้าง
3. ประเมินความเสี่ยงด้านความปลอดภัยในการทำงาน
4. วิเคราะห์แผนงานโครงการรวมทั้งข้อเสนอแนะของหน่วยงานต่างๆ และเสนอแนะมาตรการความปลอดภัยในการทำงานต่อนายจ้าง
5. ตรวจสอบประเมินการปฏิบัติงานของสถานประกอบกิจการให้เป็นไปตามแผนงานโครงการหรือมาตรการความปลอดภัยในการทำงาน
6. แนะนำให้ลูกจ้างปฏิบัติตามข้อบังคับและคู่มือตามข้อ 3
7. แนะนำ ฝึกสอน อบรมลูกจ้างเพื่อให้การปฏิบัติงานปลอดภัยจากเหตุอันจะทำให้เกิดความไม่ปลอดภัยในการทำงาน
8. ตรวจสอบวัดและประเมินสภาพแวดล้อมในการทำงาน หรือดำเนินการร่วมกับบุคคลหรือหน่วยงานที่ขึ้นทะเบียนกับกรมสวัสดิการและคุ้มครองแรงงานเป็นผู้รับรองหรือตรวจสอบเอกสารหลักฐานรายงานในการตรวจสอบสภาพแวดล้อมในการทำงานภายในสถานประกอบกิจการ
9. เสนอแนะต่อนายจ้างเพื่อให้มีการจัดการด้านความปลอดภัยในการทำงานที่เหมาะสมกับสถานประกอบกิจการ และพัฒนาให้มีประสิทธิภาพอย่างต่อเนื่อง
10. ตรวจสอบหาสาเหตุ และวิเคราะห์การประสบอันตราย การเจ็บป่วย หรือการเกิดเหตุเดือดร้อนรำคาญอันเนื่องมาจากการทำงาน และรายงานผล รวมทั้งเสนอแนะต่อนายจ้างเพื่อป้องกันการเกิดเหตุโดยไม่ซ้ำ
11. รวบรวมสถิติ วิเคราะห์ข้อมูล จัดทำรายงาน และข้อเสนอแนะเกี่ยวกับการประสบอันตราย การเจ็บป่วย หรือการเกิดเหตุเดือดร้อนรำคาญอันเนื่องมาจากการทำงานของลูกจ้าง
12. ปฏิบัติงานด้านความปลอดภัยในการทำงานอื่นตามที่นายจ้างมอบหมาย



## หน้าที่ความรับผิดชอบ (ต่อ)

### หน้าที่ความรับผิดชอบของพนักงานทุกคน

1. ปฏิบัติตามนโยบายอาชีวอนามัย ความปลอดภัย และสิ่งแวดล้อม , พรบ.ความปลอดภัยอาชีวอนามัยและสภาพแวดล้อมในการทำงาน พ.ศ. 2554, กฎระเบียบ, ข้อกำหนด ,คู่มือ และมาตรฐานการปฏิบัติงานของแต่ละหน่วยงานโดยให้ความปลอดภัย
2. ปฏิบัติตามแผนดำเนินงานด้านความปลอดภัย อาชีวอนามัย และกิจกรรมของหน่วยงานให้บรรลุตามเป้าหมาย
3. ตรวจสอบ/แก้ไข/รายงานสภาพที่ไม่ปลอดภัย และข้อบกพร่องที่มีผลกระทบต่อความปลอดภัย อาชีวอนามัย และสิ่งแวดล้อม ของผลิตภัณฑ์ และ/หรือการปฏิบัติงานให้ผู้บังคับบัญชาทราบ
4. ควบคุมการทำงานของผู้รับเหมาให้ปฏิบัติตามกฎระเบียบ ข้อกำหนด มาตรฐานและคู่มือการปฏิบัติงาน
5. ร่วมเป็นคณะทำงานหรือคณะกรรมการด้าน ความปลอดภัย อาชีวอนามัย และสภาพแวดล้อมในการทำงานตามที่ได้รับแต่งตั้งหรือ มอบหมาย
6. เข้าร่วมดำเนินงานด้าน คุณภาพ ความปลอดภัย อาชีวอนามัย และสภาพแวดล้อมในการทำงาน
7. รายงานอุบัติเหตุ / อุบัติการณ์ ให้ผู้บังคับบัญชารับทราบทันที
8. ใช้อุปกรณ์ป้องกันอันตรายส่วนบุคคล ( PPE) ตามมาตรฐานการปฏิบัติงานและตรวจสอบดูแลให้พร้อมใช้งาน
9. ตรวจสอบดูแลและการใช้เครื่องจักร เครื่องมือ อุปกรณ์ ให้ถูกต้องและปลอดภัย
10. จัดทำและควบคุมเอกสารให้เป็นไปตามมาตรฐาน
11. ฝึกอบรม / ปฏิบัติตามหน้าที่ความรับผิดชอบตามแผนผูกเงินของบริษัทฯ



## กิจกรรม 5ส สู่อุบัติภัย

สถานที่ทำงานใดที่ดำเนินกิจกรรม 5 ส. จะปลอดภัยกว่า และมีการผลิตที่ดีกว่ารวมทั้งยังทำให้สถานที่ทำงานน่าอยู่ น่าดู และสะดวกสบายขึ้น ซึ่งการดำเนินกิจกรรม 5 ส. สามารถปฏิบัติได้ ดังนี้

**สะสาง** : แยกการเรียงสิ่งของที่เป็น และไม่เป็นทิ้งสิ่งของที่ไม่จำเป็นออกไป

**สะดวก** : เก็บเครื่องมืออุปกรณ์ไว้ในที่ที่ใช้ได้สะดวกและเก็บในที่ปลอดภัย

**สะอาด** : จัดระเบียบการดูแลความสะอาดของสถานที่ทำงาน

**สุขลักษณะ** : ดูแลเสื้อผ้าและรักษาสภาพสถานที่ทำงานให้สะอาดเรียบร้อยอย่าปล่อยให้สกปรก รกรุงรัง เป็นเด็ดขาด

**สร้างนิสัย** : ปฏิบัติ 4 ส. ข้างต้น จนเป็นนิสัย

## ระเบียบปฏิบัติสำหรับผู้รับเหมา

1. แต่งกายสุภาพ สวมเสื้อแขนยาว กางเกงขายาว และอุปกรณ์ป้องกันอันตรายส่วนบุคคลขั้นพื้นฐาน ได้แก่ หมวกนิรภัย, แว่นตานิรภัย และรองเท้านิรภัย ทุกครั้งที่เข้ามาปฏิบัติงานภายในบริษัทฯ
2. จอดรถยนต์ในที่ที่กำหนดไว้ หรือพื้นที่ที่ได้รับอนุญาตแล้วเท่านั้นห้ามติดเครื่องยนต์ทิ้งไว้ขณะจอดรอ ทั้งนี้เพื่อลดปัญหาโลกร้อน และการใช้พลังงาน
3. ติดต่อกับพนักงานรักษาความปลอดภัย เพื่อแลกบัตรประชาชน หรือ บัตรที่ราชการออกให้
4. แจ้งรายชื่อบุคคล / แจ้งรายการสิ่งของที่นำเข้ามาบริษัทฯ ต่อ รปภ.อย่างละเอียด
5. แจ้งชื่องานและผู้ที่ต้องการติดต่อ และทำใบผ่าน
  - 5.1 กรณีผู้รับเหมารายใหม่จะต้องได้รับการอบรมเรื่องความปลอดภัยในการทำงานจากเจ้าหน้าที่ความปลอดภัยของบริษัทฯ ก่อนเริ่มงาน
  - 5.2 ผู้รับเหมาจะต้องส่งสำเนาบัตรประชาชน ของพนักงานทุกคนที่เข้ามาปฏิบัติงาน
6. ต้องติดบัตรผู้รับเหมาตลอดเวลาที่ปฏิบัติงานภายในบริษัทฯ และให้อยู่ในสถานที่ที่ผู้ควบคุมงานจัดให้เท่านั้น หากต้องการไปพื้นที่อื่นหรือต้องการสิ่งใดเพิ่มเติม ให้แจ้งผู้ควบคุมงาน
7. ระหว่างการอยู่ในบริเวณบริษัทฯ ต้องปฏิบัติโดยเคร่งครัด ดังต่อไปนี้
  - \* ห้ามสูบบุหรี่ ยกเว้นให้สูบได้ในบริเวณ/จุดที่กำหนดไว้ให้เท่านั้น
  - \* ห้ามเข้าไปในสถานที่ซึ่งตนไม่มีหน้าที่เกี่ยวข้อง
  - \* ห้ามเล่นการพนัน ห้ามดื่มสุรา หรือสิ่งเสพติดใดๆ ทั้งสิ้น
  - \* ห้ามทะเลาะวิวาท ก่อความไม่สงบ
  - \* ห้ามนำเด็ก หรือ สัตว์เลี้ยง เข้ามาในบริษัทฯ
8. หากผู้รับเหมาปฏิบัติเกี่ยวกับงานที่มีความเสี่ยง เช่นงานที่ก่อให้เกิดประกายไฟ งานที่สูง งานที่อับอากาศ เป็นต้นผู้รับเหมาจะต้องกรอกแบบฟอร์ม **Work permit** ขออนุญาตทำงานก่อนทุกครั้งหลังเสร็จงานต้องตรวจสอบพื้นที่ทำงานจนปลอดภัยและทำความสะอาดพื้นที่ทำงานให้เรียบร้อย
9. ผู้รับเหมา ต้องสวมใส่อุปกรณ์คุ้มครองความปลอดภัยส่วนบุคคล (PPE)ตามชนิด/ประเภทของงานนั้นๆ
10. เจ้าหน้าที่ความปลอดภัยบริษัทฯ สามารถสั่งหยุดงาน/ว่ากล่าวตักเตือนได้ ในกรณีที่พบว่าการกระทำนั้น อาจก่อให้เกิดอันตรายหรือเป็นการฝ่าฝืนกฎของบริษัทฯ
11. กรณีมีเหตุฉุกเฉินเกิดขึ้น ให้ปฏิบัติตามที่ผู้ควบคุมงาน/จป. แนะนำและปฏิบัติตามแผนฉุกเฉิน
12. เมื่อเสร็จธุระให้บุคคลที่เกี่ยวข้องลงนามในใบอนุญาตติดต่อก่อน
13. แสดงหลักฐานการนำสิ่งของออกนอกบริษัทฯ ต่อ รปภ. และแลกบัตรประชาชน คืน

## ระบบใบอนุญาตทำงาน ( Work permit )

เนื่องจากบริษัท อู่กรุงเทพ จำกัด มีการทำงานที่ก่อให้เกิดประกายไฟ มีวัตถุติดซึ่งเป็นเชื้อเพลิง สารเคมี และก๊าซไวไฟ นอกจากนี้ในบริเวณบางแห่งอาจมีสายไฟฟ้าแรงสูง และท่อใต้ดินฝังอยู่ใต้บริเวณที่จะทำงาน หรือ มีการทำงานบนที่สูง ในอุ้งต่อเรือ/ซ่อมเรือ บนเรือในทะเล/ริมน้ำ และอาจมีผู้คนที่เกี่ยวข้องเดินผ่านไป-มา หรือ ทำงานในบริเวณใกล้เคียงกัน ดังนั้น เพื่อให้ระบบการตรวจสอบความเรียบร้อย และมีความปลอดภัยทุกรายการ จึง จำเป็นต้องมี ระบบอนุญาตการทำงาน (Work Permit System) ที่มีประสิทธิภาพและให้การทำงานมีความเสี่ยงน้อยที่สุด หรือไม่มีเลย พนักงานทุกคนจึงต้องปฏิบัติตามระบบการขออนุญาตทำงานตามระเบียบของบริษัทฯ

### วัตถุประสงค์

1. เพื่อให้การปฏิบัติงานต่างๆ ได้รับการควบคุมความปลอดภัยอย่างมีระบบและเป็นการรับประกันความปลอดภัยสำหรับพนักงาน ทรัพย์สิน เครื่องจักร อุปกรณ์สิ่งแวดล้อมและชุมชน ใกล้เคียง ให้มีความเสี่ยงน้อยที่สุด
2. เพื่อให้มีการควบคุม และประสานงานที่รัดกุมระหว่างหน่วยงานที่เข้ามาทำงานกับหน่วยงานผู้รับผิดชอบในพื้นที่ หรือ เจ้าของอุปกรณ์ และเครื่องจักร
3. เพื่อให้สามารถตรวจวัด ติดตาม และประเมินผลด้านความปลอดภัยได้ตามมาตรฐานสากล

### กฎและระเบียบการขอใบอนุญาต

1. หัวหน้างานจะต้องมาขอเปิดใบอนุญาตทำงาน (Work Permit) ที่แผนกความปลอดภัย ล่วงหน้าก่อนเริ่มทำงาน 1 วัน และนำ Work Permit เดิมมาปิดเมื่อถึงเวลาที่ระบุไว้ รวมทั้งบริษัทผู้รับเหมาจะดำเนินงานใดๆ จะต้อง ขอใบอนุญาตทำงาน (Work Permit) ที่แผนกความปลอดภัยก่อนทุกครั้ง
2. ใบอนุญาตทำงานที่สมบูรณ์จะต้องระบุวัน ระยะเวลา อุปกรณ์หรือสถานที่ที่อนุญาตให้ทำงาน รายละเอียดของงานที่ทำลายมือชื่อของผู้ตรวจสอบ, ผู้รับอนุญาต และผู้อนุญาต

**ผู้รับอนุญาต:** เมื่อลงนามในใบอนุญาตแล้ว หมายถึง ได้เข้าใจในงานที่จะทำ และยอมรับที่จะปฏิบัติตามข้อกำหนด ในใบอนุญาตทุกประเภท

**ผู้อนุญาต:** คือคนที่ตัดสินใจแล้วว่าอุปกรณ์ หรือบริเวณที่ทำงานนั้นปลอดภัยและได้มีการเตรียมการทำงานดีมีอุปกรณ์ป้องกันอุบัติเหตุและอัคคีภัยที่เหมาะสมเพียงพอแล้ว

3. ต้องติดตั้งต้นฉบับใบอนุญาตทำงานไว้ในบริเวณที่ได้รับอนุญาตให้เป็นที่สังเกตได้ชัดเจน ก่อนเริ่มปฏิบัติงาน
4. เมื่อปิดงานแล้วให้นำส่งใบอนุญาตทำงาน ( Work Permit )มายังแผนกความปลอดภัย

## งาน หรือ ประเภทที่ต้องขอใบอนุญาตทำงาน

1. ใบอนุญาตทำงานที่มีความร้อน หรือมีประกายไฟ (Hot Work Permit) เช่น งานเชื่อม, ตัด, เจียร และงานอื่นๆ ที่มีสะเก็ดไฟ ประกายไฟ

- ◆ อุปกรณ์ที่นำมาใช้ต้องปลอดภัย ไม่ชำรุดเสียหาย
- ◆ บริเวณที่ทำงานต้องไม่มีเชื้อเพลิงที่ก่อให้เกิดการติดไฟ และมีการปิดกั้นพื้นที่ ป้องกันสะเก็ดไฟ ประกายไฟกระเด็น
- ◆ เตรียมเครื่องดับเพลิงให้พร้อม เมื่อเกิดเหตุฉุกเฉิน



2. ใบอนุญาตทำงานขุดเจาะ (Excavation Work Permit)

สำหรับใช้ขุดเจาะให้ทำงานขุดเจาะพื้นผิวให้ลึกลงไปมากกว่า 15 เซนติเมตร (6 นิ้ว) ได้แก่ การขุด, การปักหลัก, การตอกเสาไฟ เข็ม หรือเสาและงาน อื่นๆ ที่มีลักษณะเดียวกัน

- ◆ ต้องมีการตรวจสอบพื้นดินที่จะขุดเจาะ และมีการป้องกันการเกิดดินถล่ม



3. ใบอนุญาตทำงานไฟฟ้าแรงสูง (High voltage Work Permit)

สำหรับใช้ขุดเจาะทำงานใดๆ ที่มีการเข้าไปในเครือข่ายระบบไฟฟ้าทุกแรงดัน ยกเว้น ไฟฟ้า 24 VDC. ในเขตปฏิบัติการ และใช้ขุดเจาะสำหรับงานไฟฟ้าแรงสูงนอกเขตปฏิบัติการที่มีแรงดันไฟฟ้ามากกว่า 220 Volt

- ◆ ก่อนปฏิบัติงานจะต้องมีการตัดแยกกระแสไฟฟ้าทุกครั้ง
- ◆ ให้ผู้ที่มีความชำนาญเป็นผู้ปฏิบัติงานเท่านั้น



4. ใบอนุญาต ติดตั้ง/รื้อถอนนั่งร้าน (Scaffolding installation/dismantle Work Permit)

สำหรับใช้ตรวจสอบ / อนุญาตการติดตั้งนั่งร้าน รวมทั้งให้ทำการรื้อถอนทันทีที่หมดเวลาอนุญาตสำหรับงานในเขตพื้นที่

- ◆ พนักงานจะต้องสวมใส่เข็มขัดนิรภัยแบบเต็มตัวทุกครั้ง
- ◆ ติดป้ายแสดงสถานะของนั่งร้านทุกครั้ง



ใบอนุญาตทำงานในที่สูง (High Work Permit)

- ◆ ในกรณีที่มีการติดตั้งนั่งร้าน นั่งร้านจะต้องมีสภาพที่มั่นคงแข็งแรง
- ◆ จัดให้มีเข็มขัดนิรภัยแบบเต็มตัวสำหรับให้ผู้ปฏิบัติงานสวมใส่ตลอดเวลาที่ปฏิบัติในที่สูง 2 เมตรขึ้นไปโดยยึดติดกับส่วนหนึ่งส่วนใดของอาคารหรือโครงสร้าง
- ◆ จัดให้มีผ้าใบหรือสิ่งปิดกั้นไม่ให้วัสดุร่วงหล่นเป็นอันตรายต่อผู้ที่ทำงานหรือทรัพย์สินที่อยู่ด้านล่างหรือจะต้องปิดกั้นบริเวณโดยรอบใต้พื้นที่ปฏิบัติงานเพื่อป้องกันผู้ไม่เกี่ยวข้องเข้าไปในเขตอันตราย
- ◆ การทำงานบนที่สูงหรือบนหลังคาใกล้สายไฟฟ้าจัดทำป้ายเตือนหรือทำรั้วกั้น
- ◆ สภาพดินฟ้าอากาศปกติ ไม่มีลมแรงหรือฝนฟ้าคะนอง จึงจะสามารถทำงานได้





## งาน หรือ ประเภทที่ต้องขอใบอนุญาตทำงาน (ต่อ)

### 5. ใบอนุญาตทำงานขนถ่ายสารเคมี / น้ำมัน (Chemicals / Oil Transfer Work Permit)

- ◆ ทำการปิดกั้น / แยกอุปกรณ์ออกจากส่วนอื่นและติดป้ายเตือน
- ◆ ทำการหนุนล้อรถด้วยไม้หมอนกันรถไหล ทั้งล้อหน้า-ล้อหลัง
- ◆ การจอดรถต้องเอาหน้ารถออก เมื่อมีเหตุฉุกเฉินสามารถนำออกรถได้ทันที
- ◆ ตั้งป้ายเตือน “เขตพื้นที่อันตราย ,กำลังขนถ่ายสารเคมี/น้ำมัน” ไว้ด้านหน้าของรถ
- ◆ ทำการสวมสายท่อส่งของรถ กับท่อรับของถังสารเคมี / น้ำมัน ต้องไม่มีการรั่วไหลของสารเคมี / น้ำมัน ในระหว่าง Load สารเคมี / น้ำมัน
- ◆ ตรวจสอบอุปกรณ์ (ต้องไม่ทำให้เกิดประกายไฟ)
- ◆ จัดเตรียมอุปกรณ์ดับเพลิงไว้ยามเกิดเหตุฉุกเฉิน



### 6. ใบอนุญาตทำงานทั่วไป (Cold Work Permit)

- ◆ ทำการปิดกั้น หรือแยกอุปกรณ์ออกจากส่วนอื่นๆ และติดป้ายเตือน
- ◆ ตัดระบบไฟฟ้าที่ไปยังอุปกรณ์นั้น และติดป้ายเตือน
- ◆ ตัดแยกระบบควบคุมการทำงานและติดป้ายเตือน
- ◆ ทำความสะอาดอุปกรณ์จนปราศจากสารเคมี น้ำมัน สารอันตราย
- ◆ จัดเตรียมอุปกรณ์ดับเพลิงไว้ยามเกิดเหตุฉุกเฉิน
- ◆ บริเวณรอบๆ รวมทั้งบรรยากาศ และทิศทางลม อยู่ในสภาพที่ปลอดภัย
- ◆ ตรวจสอบไม่ให้มีวัตถุที่ทำให้เกิดการติดไฟในพื้นที่
- ◆ ปิดกั้นระบบท่อ / วาล์วต่างๆ และติดป้ายเตือนเรียบร้อย

### 7. ใบอนุญาตทำงานฉายรังสี (Radiation Work Permit)

- ◆ จะต้องปฏิบัติตามกฎหมายความปลอดภัยเกี่ยวกับรังสี
- ◆ ปิดกั้นพื้นที่ทำงานให้เรียบร้อย บุคคลที่ไม่เกี่ยวข้องห้ามเข้าโดยเด็ดขาด
- ◆ ต้องมีการติดป้ายเตือนอันตรายและสวมใส่อุปกรณ์ PPE อย่างครบถ้วน



### 8. ใบอนุญาตทำงานทดสอบแรงดัน (Pressure test Work Permit)

- ◆ ปิดกั้นพื้นที่ทำงานให้เรียบร้อย บุคคลที่ไม่เกี่ยวข้องห้ามเข้าโดยเด็ดขาด
- ◆ ตรวจสอบอุปกรณ์ เครื่องมือให้พร้อมใช้งาน และสวมใส่อุปกรณ์ PPE ทุกครั้ง

### 9. ใบอนุญาตทำงานที่อับอากาศ (Confined space Work Permit)

- ◆ จะต้องมี การตรวจวัดสภาพอากาศทุกครั้งก่อนเข้าทำงานที่อับอากาศ
- ◆ บุคคลที่เข้าทำงานที่อับอากาศต้องไม่เป็นโรคเกี่ยวกับระบบทางเดินหายใจ
- ◆ ต้องเตรียมพื้นที่ อุปกรณ์ เครื่องมือให้เป็นไปตามกฎหมายความปลอดภัยเกี่ยวกับที่อับอากาศ



## งาน หรือ ประเภทที่ต้องขอใบอนุญาตทำงาน (ต่อ)

### 10. ใบอนุญาตทำงานยกของหนักตั้งแต่ 10 ตันขึ้นไป (Heavy lifting Work Permit)

- ♦ ตรวจสอบอุปกรณ์ที่ใช้ยกเคลื่อนย้ายให้เหมาะสมกับน้ำหนัก สิ่งของที่ต้องการยก
- ♦ วางแผน กำหนดพื้นที่ และการเคลื่อนย้าย ให้ปลอดภัย

### ความปลอดภัยในการทำงานสำนักงาน

- ✚ พื้นสำนักงานควรสะอาดอยู่เสมอ
- ✚ **ห้าม** วิ่งหรือลื่นไถลในสำนักงาน
- ✚ ขณะที่มีการขัดหรือทำความสะอาดพื้น ผู้ปฏิบัติงานควรเดินหรือปฏิบัติงานด้วยความระมัดระวังยิ่งขึ้น
- ✚ ถ้าพบน้ำมันหกบนพื้นสำนักงาน ให้แจ้งเจ้าหน้าที่รับผิดชอบ หรือกันพื้นที่ และแสดงเครื่องหมายเตือน หรือหาวัสดุดูดซับ และนำไปทิ้งตามชนิด/ประเภท ของขยะเพื่อลดปัญหาด้านสิ่งแวดล้อม
- ✚ ถ้าพบวัสดุหรือเครื่องใช้สำนักงาน เช่น ดินสอ หรือสิ่งอื่นใดตกหล่น รีบเก็บทันที
- ✚ ในขณะที่เดินถึงมุมตึก ให้เดินทางขวาของทางเดิน เดินช้าๆ อย่างระมัดระวัง
- ✚ สายโทรศัพท์ หรือสายไฟฟ้า ควรติดตั้งให้เรียบร้อย ไม่กีดขวางทางเดิน
- ✚ อย่าอยู่ใกล้บริเวณประตูที่เปิดอยู่ ประตูอาจปิดมากระแทกได้
- ✚ เมื่อจะเข้าออกจุดที่บังตา หรือเปิดปิดประตูบานกระจก ควรเปิดปิดอย่างระมัดระวัง
- ✚ ประตูบานกระจกที่เปิดปิดสองทางให้ติดเครื่องหมาย “ดิ่ง” หรือ “ผลึก” ให้ชัดเจน
- ✚ ไม่วางสิ่งของเกะกะทางเดินช่องประตู
- ✚ ติดตั้งกระจกเงาที่บริเวณมุมอับ
- ✚ ทำความสะอาดและกำจัดขยะ ผุ่นผง หรือเศษกระดาษทุกวัน
- ✚ สุกหูหรือในที่ที่จัดไว้ให้



## ความปลอดภัยในการใช้บันได

อุบัติเหตุจากการใช้บันไดมักเกิดขึ้นเสมอ ดังนั้นขณะที่ทำงานอยู่บนชั้นบันไดจำเป็นต้องระมัดระวัง และปฏิบัติได้ถูกวิธี

- ➡ ก่อนขึ้นลงบันไดควรสังเกตสิ่งที่จะก่อให้เกิดอันตรายขึ้นได้
- ➡ ถ้าบันไดมีแสงสว่างไม่เพียงพอ หรือบันไดเกิดชำรุดให้แจ้งเจ้าหน้าที่ เพื่อทำการแก้ไขปรับปรุงให้เรียบร้อย
- ➡ อย่าให้มีเศษวัสดุชิ้นเล็กน้อยตกอยู่ตามชั้นบันได เช่น เศษกรวด เศษแก้ว ฯลฯ
- ➡ จัดให้มีพรมหรือที่เช็ดเท้าบริเวณเชิงบันได
- ➡ ขึ้นลงบันไดด้วยความระมัดระวัง อย่าวิ่ง เล่นหรือหยอกล้อกัน
- ➡ ขึ้นลงทางด้านขวาและจับราวบันไดทุกครั้ง
- ➡ ขณะขึ้นลงบันไดต้องมองชั้นบันไดทุกครั้ง
- ➡ อย่าขึ้นหรือลงบันไดเป็นกลุ่มใหญ่เวลาเดียวกัน



## ความปลอดภัยของ โต๊ะทำงาน เก้าอี้ ตู้

- ✚ ล๊อคชักตู้เอกสารควรเปิดใช้ที่ละชักและปิดทุกครั้งหลังเลิกใช้งาน
- ✓ ห้ามวางสิ่งของไว้ใต้โต๊ะทำงาน
- ✓ ห้ามเอนหรือพิงพนักเก้าอี้โดยให้รับน้ำหนักเพียงข้างใดข้างหนึ่ง
- ✓ ให้มีพื้นที่เคลื่อนย้ายเก้าอี้เข้าออกที่สะดวก
- ✓ ห้ามวางวัสดุสิ่งของบนหลังตู้
- ✓ จัดเอกสารที่มีน้ำหนักมาก ใส่ลิ้นชักตู้ชั้นล่างสุด เอกสารเบาสุดจัดให้อยู่ชั้นบน หลีกเลี่ยงการใส่เอกสารมากเกินไป
- ✓ ให้จับहुลินชักตู้ทุกครั้งในการเปิดเพื่อป้องกันนิ้วถูกหนีบ
- ✓ การจัดวางตู้ต้องไม่เกะกะทางเดิน





## ความปลอดภัยในการใช้เครื่องใช้สำนักงาน

- ▶ ในขณะที่ขนย้ายกระดาษควรระวังกระดาษบาดมือ
- ▶ ให้เก็บปากกาหรือดินสอ โดยการเอาปลายชี้ลง หรือวางราบในลิ้นชัก
- ▶ ให้ทำการหุบขากรรไกร ที่เปิดช่องจดหมาย ใบมีดคัตเตอร์ หรือของมีคมอื่นให้เข้าที่ก่อนการเก็บ
- ▶ การใช้เครื่องตัดกระดาษ ต้องระวังนิ้วมือให้อยู่ห่างจากมีด
- ▶ การแกะหลอดเย็บกระดาษให้ใช้ที่ดึงห้ามใช้เล็บ
- ▶ ควรใช้บันไดเหยียบ เมื่อต้องการหยิบของในที่สูง ห้ามใช้กล่อง, โต๊ะหรือเก้าอี้ติดล้อ
- ▶ หลังเลิกใช้งานให้ปิดไฟทุกดวง และตัดวงจรไฟฟ้าภายในห้องทำงานเพื่อลดการใช้พลังงาน
- ▶ ห้ามปรับแต่ง หรือเปลี่ยนแปลงส่วนประกอบของเครื่องใช้สำนักงานที่อาจก่อให้เกิดอันตรายในขณะที่เครื่องกำลังทำงาน
- ▶ ห้ามถอดอุปกรณ์ป้องกันอันตรายหรือเปิดแผงเครื่องใช้สำนักงานที่มีอันตรายโดยเด็ดขาด กรณีเครื่องขัดข้องให้ช่างมาทำการซ่อมแซมแก้ไข
- ▶ ให้ตัดกระแสไฟฟ้าของเครื่องใช้สำนักงานที่ใช้ไฟฟ้าทุกครั้ง เมื่อจะปรับแต่งเครื่อง

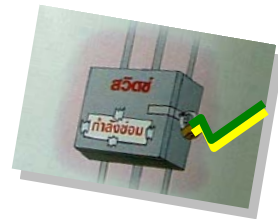
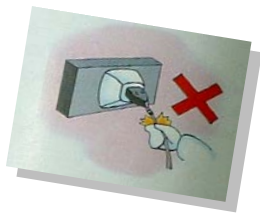

## ความปลอดภัยในการใช้เครื่องมือช่าง

- ▶ เลือกใช้เครื่องมือที่เหมาะสมกับงานที่ทำ
- ▶ รักษาเครื่องมือให้อยู่ในสภาพที่ดีอยู่เสมอ ตรวจสอบสภาพก่อนใช้งานทุกครั้ง
- ▶ ซ่อมแซม หรือหาเครื่องมือใหม่ทดแทนเครื่องมือที่ชำรุดทันที
- ▶ ถ้าง้ำมันจากเครื่องมือหรือชิ้นงานก่อนการใช้งานและทิ้งขยะตามชนิด/ประเภทของขยะ
- ▶ ตรวจสอบและปฏิบัติตามข้อแนะนำการใช้งานเครื่องมือ
- ▶ จับ หรือถือเครื่องมือให้กระชับ
- ▶ ก่อนเริ่มงานต้องตรวจสอบสภาพต่างๆ โดยรอบหรือบริเวณพื้นที่ที่ทำงานก่อนทุกครั้ง

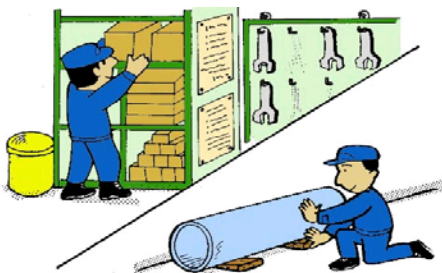

## ความปลอดภัยในการทำงานบนที่สูง

เมื่อมีการทำงานบนที่สูงมากกว่า 2 เมตรขึ้นไป จะต้องมีการแจ้งหรือติดประกาศให้ทราบทั่วกันและต้องกั้นเขตอันตรายเพื่อเตือนป้องกันพนักงานต้องปฏิบัติดังนี้

- ❖ ต้องขออนุญาตก่อนเข้าไปปฏิบัติงาน โดยหัวหน้างานที่รับผิดชอบงานเป็นผู้ขออนุญาตเข้าปฏิบัติงาน
- ❖ ผู้ที่ต้องปฏิบัติงานบนที่สูงควรมีสภาพร่างกายที่แข็งแรง ไม่เป็นโรคลมชัก , ความดันสูง เป็นต้น หากมีอาการผิดปกติ ,เจ็บป่วยต้องหยุดทำงานและรายงานหัวหน้างานให้ทราบทันที
- ❖ ผู้ปฏิบัติงานจะต้องทำการสวมใส่อุปกรณ์ป้องกันอันตรายส่วนบุคคลให้ครบถ้วนตลอดเวลาที่ปฏิบัติงาน เช่น รองเท้านิรภัย , หมวกนิรภัย , แวนตานิรภัย และเข็มขัดนิรภัยชนิดเต็มตัว ตั้งแต่ 2 เมตรขึ้นไป เป็นต้น
- ❖ การปฏิบัติงานบนที่สูงเกินกว่า 2 เมตรขึ้นไป จะต้องทำการติดตั้งนั่งร้าน โดยต้องมีรั้วกันตกบนความสูงที่ 90 – 100 ซม. , รั้วกันตกกลางความสูงที่ 45 – 55 ซม.และต้องมีแผ่นกันตกความสูงไม่น้อยกว่า 10 ซม.
- ❖ ผู้ปฏิบัติงานต้องตรวจสอบพื้นที่การทำงานทุกครั้งก่อนเริ่มปฏิบัติงาน
- ❖ **ห้าม** จัดวางสิ่งของกีดขวางทางเดิน ตลอดจนทางขึ้น – ลง โดยเด็ดขาด
- ❖ **ห้าม** ผู้ปฏิบัติงานบนที่สูงปฏิบัติอยู่เพียงลำพังอย่างน้อยต้องมีผู้ปฏิบัติงานร่วมกัน 2 คน
- ❖ **ห้าม** โยนวัสดุ สิ่งของ เครื่องมือ ขึ้น – ลง โดยเด็ดขาด
- ❖ หากมีการทำงานที่ก่อให้เกิดประกายไฟ หัวหน้างานจะต้องให้ผู้ปฏิบัติงานควบคุมการกระเด็นของประกายไฟที่เกิดจากการปฏิบัติงาน
- ❖ หากมีการทำงานในพื้นที่ที่มีแสงสว่างไม่เพียงพอ หัวหน้างานจะต้องแจ้งผู้ปฏิบัติงานในการจัดเตรียมแสงสว่างให้เพียงพอ
- ❖ หัวหน้างานจะต้องทำการตรวจสอบ และประเมินดูการปฏิบัติงานเป็นระยะ หากพบว่าอยู่ในสภาพที่ไม่ปลอดภัยให้หยุดงานชั่วคราว และทำการปรับปรุงแก้ไขเพื่อให้เกิดความปลอดภัยก่อนทำการปฏิบัติงานจนแล้วเสร็จ

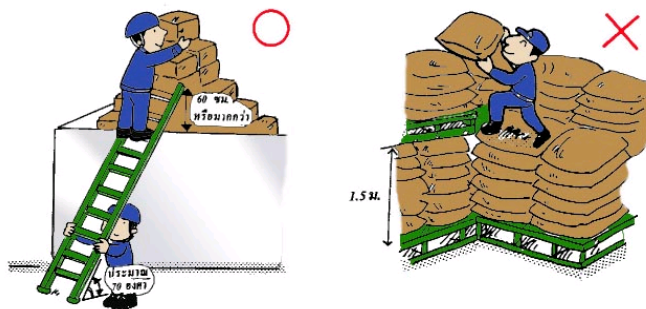

## ความปลอดภัยในการติดตั้งและรื้อถอนนั่งร้าน

- ต้องขออนุญาตก่อนเข้าปฏิบัติงาน โดยหัวหน้างานเป็นผู้รับผิดชอบในการขออนุญาตเข้าปฏิบัติงาน
- ผู้ปฏิบัติงานต้องสวมใส่อุปกรณ์ป้องกันอันตรายส่วนบุคคลให้ครบถ้วนและตลอดเวลาที่ปฏิบัติงาน
- ผู้ปฏิบัติงานการติดตั้งนั่งร้านให้เป็นไปตามวัตถุประสงค์ของผู้ใช้งานและได้มาตรฐานความปลอดภัย
- ผู้ปฏิบัติงานจะต้องทำการปิดกั้นพื้นที่และติดป้ายเตือนทุกครั้งที่มีการติดตั้งและรื้อถอนนั่งร้าน
- ผู้ปฏิบัติงานทราบเรื่องขั้นตอนการติดตั้งและมาตรการเรื่องความปลอดภัยในการทำงานก่อนเริ่มลงมือปฏิบัติงานทุกครั้ง
- ผู้ปฏิบัติงานต้องติดตั้งบันไดหรือทางขึ้น – ลงให้ยาวเลยขอบพื้นที่การทำงานอย่างน้อย 1 เมตร และต้องทำมุมไม่น้อยกว่า 75 องศา
- **ห้าม** ทำงานบนนั่งร้านที่ไม่ติดป้ายตรวจความปลอดภัยอย่างถูกต้อง ( ป้ายสีเขียว ) และมีความสูงตั้งแต่ 2 เมตรขึ้นไปโดยเด็ดขาด
- การรับส่งอุปกรณ์นั่งร้านผู้ที่ยืนอยู่จะต้องอยู่บนแผ่นรองรับที่มีความแข็งแรงและมีขนาดความกว้างเพียงพอ **ห้าม** ยืนบนท่อนั่งร้านโดยเด็ดขาด
- **ห้าม** ส่งอุปกรณ์หรือชิ้นส่วนใดๆโดยวิธีการโยนขึ้นหรือทิ้งลงมาจากที่สูงโดยเด็ดขาด
- **ห้าม** ยืนทำงานบนราวกันตกและไม่ทำงานบนนั่งร้านที่ชำรุดหรือมีช่องว่างที่พื้นหรือไม่มีราวกันตกโดยเด็ดขาด
- **ห้าม** ทำงานบนนั่งร้านที่ยังไม่ได้รับการตรวจสอบอนุญาตให้ใช้งานหรือนั่งร้านที่ทำการแขวนป้ายสีแดงและไม่มีป้ายแสดงสถานะโดยเด็ดขาด
- **ห้าม** จัดเก็บวัสดุบนนั่งร้านเกินพิกัดน้ำหนักที่กำหนดไว้โดยเด็ดขาด
- เมื่อติดตั้งนั่งร้านเสร็จเรียบร้อยให้ทำการตรวจเช็คสภาพนั่งร้านและให้แน่ใจว่าไม่มีวัสดุหลงเหลืออยู่และนั่งร้านแข็งแรงพร้อมติดป้ายสีเขียวเพื่ออนุญาตให้ใช้งาน
- การต่อเติมและแก้ไขนั่งร้านต้องเป็นหน้าที่รับผิดชอบของผู้ควบคุมงานนั่งร้านเท่านั้น
- มีการตรวจสอบความปลอดภัยของนั่งร้านทุกๆ 7 วันนั่งร้านที่ผ่านการตรวจสอบจะถูกติดป้ายอนุญาตให้ทำงานได้ (SCAFFTAG) สีเขียวพร้อมลงชื่อรับรองโดยผู้ที่ได้รับมอบหมาย

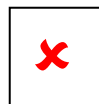

## ความปลอดภัยในการทำงานกับเครื่องจักร

- ✚ เครื่องจักรใช้ได้เฉพาะคนที่มีอำนาจหน้าที่เท่านั้น และผ่านการอบรมการใช้เครื่องจักรอย่างถูกต้อง
- ✚ เครื่องจักรที่สั่งซื้อใหม่ หรือนำมาใช้ในกระบวนการผลิตต้องทำการขึ้นทะเบียนและประเมินความเสี่ยงก่อนใช้งานทุกครั้ง
- ✚ สวมใส่เสื้อผ้าที่รัดกุม อย่าสวมเสื้อป้วยชายหรือแขนหลดล้วย
- ✚ เครื่องจักรต่างๆ จะต้องมีการครอบ หรือปกปิดป้องกันส่วนที่หมุนได้ และติดอยู่ในที่ของมันเรียบร้อยแล้วเพื่อป้องกันอันตรายจากการยื่นขึ้นชิ้นส่วนของร่างกายเข้าไปถูกเครื่องจักร
- ✚ สวมใส่อุปกรณ์ PPE เครื่องป้องกัน และใช้เครื่องมืออย่างถูกต้องเหมาะสมกับงาน **ระวังการใช้ถืองมือ**
- ✚ ในการตรวจสอบ ซ่อมแซม และทำความสะอาดเครื่องจักรนั้นต้องหยุดเครื่องจักรให้เรียบร้อย และมีเครื่องหมายชี้บอกหรือติดป้ายแขวนว่า “ห้าม” เดินเครื่องจักรและนำขยะที่เกิดจากทำความสะอาด ทั้งตามชนิด / ประเภทของขยะเพื่อลดผลกระทบที่มีต่อสิ่งแวดล้อม
- ✚ รักษาเครื่องจักรให้สะอาดอยู่เสมอ ตรวจสอบสภาพของเครื่องจักรก่อนใช้งานทุกครั้งหากมีส่วนใดชำรุดให้แจ้งหัวหน้างานทราบทันที
- ✚ อย่าใช้เครื่องจักรเกินกำลังจะเกิดอันตราย
- ✚ เมื่อต้องทำงานร่วมกัน จะต้องแน่ใจว่าทุกคนเข้าใจสัญญาณในการสื่อสารต่างๆ อย่างชัดเจนและถูกต้องตรงกัน
- ✚ อย่าเข้าไปในส่วนที่เป็นอันตราย หรือส่วนที่มีการเคลื่อนไหวของเครื่องจักรตลอดเวลา แต่ถ้าจำเป็นต้องเข้าไปต้องแน่ใจว่าเครื่องจักรได้หยุดเดินเครื่องแล้ว

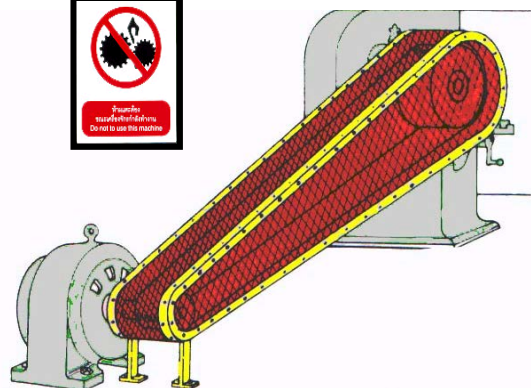
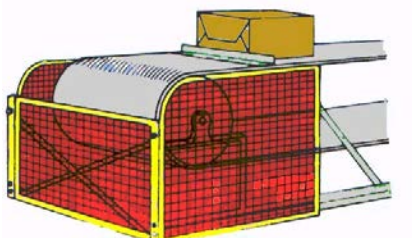
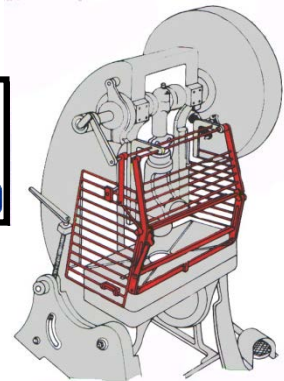
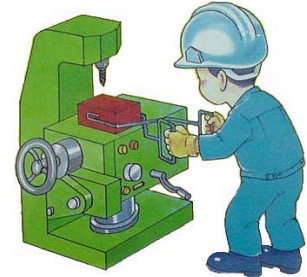



## ความปลอดภัยในการทำงานกับวัตถุอันตรายหรือสารเคมี

**วัตถุอันตราย** หมายถึง วัตถุที่สามารถถูกไหม้ได้ ติดไฟได้ และระเบิดได้ซึ่งวัตถุอันตรายเหล่านี้จะมีกฎหมายควบคุมพิเศษ และมีข้อบังคับในการทำงานโดยเฉพาะอีกด้วย

- ◆ พื้นที่จัดเก็บวัตถุอันตรายหรือสารเคมี ต้องมีการระบายอากาศที่ดี
- ◆ กำหนดผู้ที่สามารถเข้า-ออก พื้นที่และมีป้ายบ่งชี้ชัดเจนไว้หน้าทางเข้า-ออก
- ◆ **ห้าม** ผู้ไม่มีหน้าที่เกี่ยวข้องเข้า-ออกพื้นที่จัดเก็บสารเคมีและวัตถุอันตรายเด็ดขาด
- ◆ ผู้ปฏิบัติงานต้องสวมใส่อุปกรณ์PPE เช่น หน้ากาก แวนตาถุงมือทุกครั้งก่อนเริ่มทำงาน
- ◆ ถ้าได้รับอุบัติเหตุ ผู้เข้าทำการช่วยเหลือจะต้องรีบขนย้ายผู้ป่วยออกไปสู่บริเวณที่โล่งโดยเร็วที่สุด และปฏิบัติตาม MSDS ของสารเคมีนั้นๆ
- ◆ ทึบหรือภาชนะบรรจุสารเคมีทุกชนิดต้องมีสลากบ่งชี้ที่ชัดเจน
- ◆ ก่อนทำงานต้องทราบชนิดและอันตรายที่อาจเกิดขึ้นจาก MSDS
- ◆ หลีกเลี่ยงการสัมผัสสารเคมีโดยตรง
- ◆ **ห้าม** รับประทานอาหาร เครื่องดื่ม หรือสูบบุหรี่ ขณะทำงานกับสารเคมี
- ◆ ก่อนทานอาหารสูบบุหรี่ หรือเข้าห้องน้ำ ต้องถอดอุปกรณ์ป้องกันอันตราย และล้างมือให้สะอาดก่อนทุกครั้ง
- ◆ **ห้าม** ผู้ที่ไม่มีหน้าที่เกี่ยวข้องทำงานเกี่ยวกับสารเคมี
- ◆ หากสารเคมีหก ต้องรายงานผู้บังคับบัญชา และปฏิบัติตามแผนฉุกเฉิน
- ◆ อุปกรณ์ป้องกันอันตรายที่ใช้แล้วต้องทำความสะอาด หรือทำลายทิ้ง
- ◆ เมื่อทำงานเสร็จต้องล้างมือ อาบน้ำ และผลัดเปลี่ยนเสื้อผ้า
- ◆ การเก็บสารเคมีควรแยกเก็บให้เป็นระเบียบตามชนิดและประเภท ของสารเคมี
- ◆ เมื่อสารเคมีกระเด็นโดนผิวหนัง
  - รีบล้างบริเวณที่โดนสารเคมีทันทีอย่างน้อย 15 นาที
  - ถอดเสื้อผ้าที่ถูกสารเคมีออกทันทีและชำระล้างร่างกายทันที
- ◆ เมื่อสารเคมีกระเด็นเข้าตาควรปฏิบัติดังนี้
  - ไปที่อ่างล้างตาฉุกเฉินที่ใกล้ที่สุด
  - ลืมตาตลอดเวลาในน้ำ โดยให้น้ำไหลผ่านตาประมาณ 15 นาที
  - รีบพบแพทย์หรือพยาบาลทันที



จัดเก็บวัสดุติดซับสารเคมีหลังทำความสะอาดพื้นที่ เขียนป้ายบ่งชี้และแยกทิ้งตามประเภท/ชนิดของขยะ



## ความปลอดภัยในการเคลื่อนย้ายวัสดุของหรือยกของหนัก

การยกสิ่งของ หรือเคลื่อนย้ายสิ่งของใดๆ จะต้องรู้จักวิธีที่ถูกต้อง หากทำไม่ถูกวิธีแล้วอาจก่อให้เกิดอันตรายได้ ซึ่งการยกของหนักตามมาตรฐานและข้อกำหนดตามกฎหมาย มีการแบ่งประเภทไว้ดังนี้

- 20 กิโลกรัมสำหรับพนักงานเด็กหญิงอายุตั้งแต่ 15 ปีแต่ยังไม่ถึง 18 ปี
- 25 กิโลกรัมสำหรับพนักงานเด็กชายอายุตั้งแต่ 15 ปีแต่ยังไม่ถึง 18 ปี
- 25 กิโลกรัมสำหรับพนักงานหญิง
- 55 กิโลกรัมสำหรับพนักงานชาย



ทั้งชายและหญิง หากต้องยกของหนักเกินที่กำหนด จะต้องหาคนช่วย หรือต้องใช้เครื่องทุ่นแรงในการช่วยยก

การเคลื่อนย้ายสิ่งของมีวิธีที่แตกต่างกันไป ดังนี้

### การเคลื่อนย้ายด้วยมือ

1. พิจารณาความสามารถด้านร่างกายของตัวเอง “ยกไหวหรือไม่”
2. วางเท้าให้ห่างจากวัตถุประมาณ 8-12 นิ้ว แยกขาออกเล็กน้อย เพื่อการทรงตัวที่ดี
3. ย่อตัวลงหรือนั่งยองๆ โดยให้หลังตรง แล้วจับของนั้นให้มั่นคงด้วยฝ่ามือ
4. ยกวัตถุขึ้นตรงๆ โดยให้เข่าเป็นส่วนที่รับน้ำหนักหลังตรงให้ใช้กำลังขา อย่าใช้กำลังของส่วนหลังเป็นอันขาด
5. การวางวัตถุลง ก็ให้ใช้หลักการเดียวกันกับการยกของขึ้น

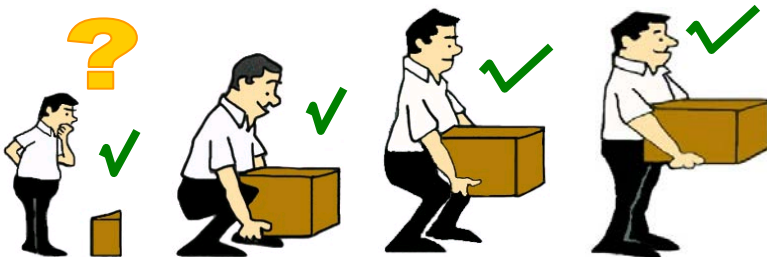

### การเคลื่อนย้ายด้วยรถเข็น หรือเครื่องทุ่นแรง

#### Hand Lift

- ◆ การเข็นรถเข็น ควรใช้ดัน ไม่ควรดึงให้เลื่อน
- ◆ **ห้าม** วางของบนรถเข็นสูงเกินไป จะทำให้มองไม่เห็นทาง หรือทำให้ขอตกหล่นเสียหาย
- ◆ การเข็นรถลงทางที่ลาดชัน อาจเกิดอันตรายได้ต้องมีคนช่วยพยุงหรือลดการไหลของรถ

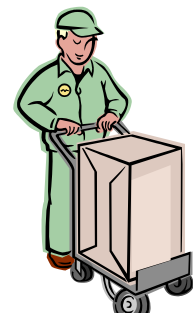

# ความปลอดภัยในการขับรถ ForkLift

## การเคลื่อนย้ายโดยใช้รถยก ( Fork Lift )

การใช้รถชนิดนี้ จะต้องมึทักษะในการใช้เป็นพิเศษ

- ◆ ผู้ที่สามารถขับข้รถยกได้ จะต้องผ่านการอบรมและได้รับใบอนุญาตเท่านั้น
- ◆ ก่อนเริ่มงานควรตรวจสอบสภาพของรถและในกรณีพบความเสียหายให้แจ้งหัวหน้างานทันที
- ◆ คาดเข็มขัดนิรภัย และสวมใส่อุปกรณ์ป้องกันอันตรายส่วนบุคคลทุกครั้งขณะที่ขับรถ
- ◆ ให้สัญญาณก่อนทุกครั้งเมื่อจะทำการยก และแน่ใจว่าไม่มีสิ่งใดกีดขวาง
- ◆ ต้องปฏิบัติตามกฎจราจรในการขับขี้ แล้วใช้อัตราความเร็วไม่เกิน 10 กม./ชม.
- ◆ ต้องขับรถทิ้งระยะห่างจากคันหน้าในระยะอย่างน้อย 3 เมตร
- ◆ เวลาขับรถสวนกันต้องเผื่อระยะห่างระหว่างรถให้เพียงพอ
- ◆ ควรยกของให้สูงจากพื้นประมาณ 6 นิ้ว ไม่ควรยกให้สูงจนเกินไปจะเกิดอันตราย
- ◆ ในการยกจะต้องให้ของอยู่บนงาของรถหมดทุกส่วน และให้น้ำหนักสมดุลกันทั้งสองข้าง แต่ถ้าของที่ยกมีขนาดใหญ่กว่าช่วงยาวของงา ควรใช้เข็มขัดรัดให้แข็งแรง
- ◆ ถ้าขับลงทางลาดและมีของควรใช้เกียร์ต่ำและเอาท้ายลง หรือหากมีสิ่งของบดบังสายตาต้องมีเจ้าหน้าที่คอยให้สัญญาณทุกครั้ง
- ◆ **ห้าม** บรรทุกของเกินกว่าพิกัดของรถยกที่กำหนดไว้
- ◆ เมื่อต้องการเลี้ยวในทางแยก หรือเข้าประตู ควรหยุดรถ และให้สัญญาณก่อนเคลื่อนรถต่อไป
- ◆ ผู้ขับขี้ไม่ควรอนุญาตให้คนอื่นเกาะบนรถหรือบนของที่กำลังยกเป็นอันเด็ดขาด
- ◆ ต้องให้สัญญาณเสียงหรือไฟกระพริบเวลารถยกวิ่งถอยหลัง
- ◆ **ห้าม** นำพาเลทที่ชำรุดมาใช้โดยเด็ดขาด
- ◆ **ห้าม** สูบบุหรี่ และต้องดับเครื่องยนต์ทุกครั้งที่มีการเติมน้ำมัน
- ◆ เมื่อต้องการใช้รถยกในเวลากลางคืน หรือในสถานที่ที่มีแสงสว่างไม่เพียงพอต้องใช้ไฟส่องสว่างทางข้างหน้า
- ◆ เมื่อเลิกใช้ต้องปล่อยให้ลงต่ำและพื้นในลักษณะวางขนาน ดับเครื่อง และห้ามล้อ
- ◆ ทำความสะอาดรถยก ทุกครั้งหลังเลิกใช้งาน และทิ้งขยะที่เกิดขึ้น ตาม ชนิด /ประเภทของขยะ



## ความปลอดภัยในการทำงานเจียร

- ต้องขออนุญาตก่อนเข้าไปปฏิบัติงาน โดยหัวหน้างานจะต้องเป็นผู้รับผิดชอบดำเนินการขออนุญาตเข้าไปปฏิบัติงาน
- ผู้ปฏิบัติงานจะต้องสวมใส่อุปกรณ์ป้องกันอันตรายส่วนบุคคลให้ครบถ้วนตลอดเวลาที่ปฏิบัติงาน ดังนี้ รองเท้านิรภัย , หมวกนิรภัย , แว่นตานิรภัย , ที่อุดหู , ถุงมือหนัง และ กระบังหน้านิรภัย
- ก่อนปฏิบัติงานต้องมีการตรวจสอบบริเวณโดยรอบ ว่ามีสารไวไฟ เศษวัสดุ หรือเชื้อเพลิง ที่อาจเกิดอัคคีภัยได้หรือไม่ หากพบต้องนำ ออกให้หมด
- ต้องตรวจสอบสภาพเครื่องมือ และอุปกรณ์ให้เรียบร้อย และหินเจียรต้องสวมใส่อุปกรณ์ป้องกันอันตรายทุกครั้งก่อนการใช้งาน หากพบว่าชำรุดให้แจ้งหน่วยงานทันที
- จะต้องติดตั้งเครื่องขัด ให้ยึดแน่นกับโต๊ะที่มั่นคงและมีฝาครอบป้องกันอันตราย
- ชิ้นงานที่ต้องการเจียร จะต้องยึดให้แน่น มั่นคงทุกครั้ง
- กำจัดปริมาณฝุ่นที่เกิดขึ้น โดยจัดระบบการระบายหรือการถ่ายเทของอากาศให้ดีขึ้น หรือมีเครื่องดูดอากาศเฉพาะที่ ที่สามารถทำงานได้อย่างมีประสิทธิภาพ
- ไม่ตั้งอัตรารอบหมุนของจานขัดเกินอัตรา จานที่สึก ชำรุด ต้องเปลี่ยนใหม่
- ผู้ปฏิบัติงานต้องมีแผงกั้นหรือปิดล้อมพื้นที่เพื่อป้องกันเศษโลหะกระเด็นออกไปโดนผู้อื่น
- ก่อนทำการเปลี่ยนใบหินเจียร ผู้ปฏิบัติงานจะต้องทำการดึงปลั๊กออกทุกครั้ง
- **ห้าม** ผู้ปฏิบัติงานถอดการ์ดนิรภัย หรือดัดแปลงเครื่องมือในขณะที่ทำงานโดยเด็ดขาด
- **ห้าม** ผู้ปฏิบัติงานใช้งานใบหินเจียรผิดประเภท และผิดวิธีการทำงานโดยเด็ดขาด





## ความปลอดภัยในการทำงานเชื่อม

### การเชื่อมด้วยไฟฟ้า

- ต้องขออนุญาตเข้าไปปฏิบัติงานก่อนทุกครั้ง โดยหัวหน้างานเป็นผู้รับผิดชอบในการขออนุญาตเข้าไปปฏิบัติงาน
- พนักงานเชื่อมโลหะต้องตรวจสอบอุปกรณ์ไฟฟ้า เครื่องมือ สายเชื่อม สายดิน และสายต่อ ก่อนทำงาน หากพบว่าอุปกรณ์หรือฉนวนหุ้มชำรุดเสียหายต้องเปลี่ยนทันที
- ผู้ปฏิบัติงานจะต้องสวมใส่อุปกรณ์ป้องกันอันตรายส่วนบุคคลให้ครบถ้วนตลอดเวลาที่ปฏิบัติงาน เช่น รองเท้านิรภัย , แว่นตานิรภัย , หน้ากากสำหรับงานเชื่อม , ถุงมืองานเชื่อม และหน้ากากกรองสารเคมีสำหรับงานเชื่อม เป็นต้น
- ควรต่อสายดินให้ใกล้กับชิ้นงาน เพื่อป้องกันกระแสตกค้าง
- ไม่ม้วนสายไฟเพื่อป้องกันการสะสมความร้อน
- เครื่องเชื่อมชนิดที่เคลื่อนที่ได้ต้องต่อสายดิน
- ขณะทำการเชื่อมควรมีการระบายอากาศที่ดี
- **ห้าม** เชื่อมในบริเวณที่มีสารไวไฟ หรือเชื้อเพลิงที่อาจลุกไหม้ได้ง่าย ในกรณีที่ต้องดำเนินการปิดกั้นพื้นที่เพื่อป้องกันการเกิดไฟไหม้ และเตรียมถังดับเพลิงให้พร้อม เมื่อเกิดเหตุฉุกเฉิน
- **ห้าม** เชื่อมภาชนะบรรจุ หรือที่เคเบบรรจุเชื้อเพลิงหรือสารไวไฟโดยเด็ดขาด
- **ห้าม** เชื่อมในสถานที่อับอากาศ เว้นแต่ได้จัดให้มีการระบายอากาศที่เหมาะสมและต้องขออนุญาตทำงานในสถานที่อับอากาศ
- ผู้ปฏิบัติงานต้องจัดทำฉากปิดล้อมพื้นที่การทำงาน เพื่อป้องกันผู้ปฏิบัติงานคนอื่น ๆ ได้รับความอันตรายจากสะเก็ดลูกไฟกระเด็น
- ผู้ปฏิบัติงานจะต้องจัดเตรียมอุปกรณ์ดับเพลิงไว้ใกล้บริเวณทำงานให้เพียงพอและสามารถหยิบใช้ได้สะดวกในกรณีเกิดเหตุฉุกเฉิน
- หลังจากปฏิบัติงานแล้วเสร็จให้มีการตรวจสอบพื้นที่การทำงานและทำความสะอาดให้เรียบร้อยเพื่อให้แน่ใจว่าไม่มีการลุกไหม้
- **ห้าม** ผู้ปฏิบัติงานทำงานในพื้นที่การทำงานเพียงลำพังโดยเด็ดขาด

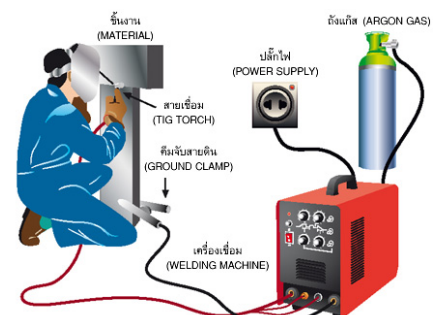

## การเชื่อมใช้ก๊าซ

- ต้องขออนุญาตก่อนเข้าไปปฏิบัติงานทุกครั้ง โดยหัวหน้างานเป็นผู้รับผิดชอบในการดำเนินการขออนุญาตเข้าไปปฏิบัติงาน
- ผู้ปฏิบัติงานต้องสวมใส่อุปกรณ์ป้องกันอันตรายส่วนบุคคลให้ครบถ้วนตลอดเวลาที่อยู่ในพื้นที่ทำงาน เช่น รองเท้านิรภัย , แว่นตานิรภัย , หน้ากากสำหรับงานเชื่อม , ถุงมืองานเชื่อม และหน้ากากกรองฝุ่นควันจากการเชื่อม เป็นต้น
- ผู้ปฏิบัติงานต้องทำการตรวจสอบอุปกรณ์ในการทำงาน เช่น สายไฟ , หัวเชื่อม , ตู้อเชื่อม เป็นต้น หากพบว่าอุปกรณ์ที่ใช้ทำงานเกิดชำรุดต้องแจ้งหัวหน้างานทันที
- **ห้าม** เชื่อมในบริเวณที่มีสารไวไฟ หรือเชื้อเพลิงที่อาจลุกไหม้ได้ง่าย ในกรณีที่เป็นจำเป็นต้องทำการปิดกั้นพื้นที่ เพื่อป้องกันการเกิดไฟไหม้ และเตรียมถังดับเพลิงให้พร้อม เมื่อเกิดเหตุฉุกเฉิน
- **ห้าม** นำสายเชื่อม หรือสายแก๊สที่ชำรุดมาใช้ในงานเชื่อมโดยเด็ดขาด
- **ห้าม** แขนงสิ่งของหรืออุปกรณ์อื่นบนอุปกรณ์ปรับความดันก๊าซและท่อก๊าซโดยเด็ดขาด
- ระมัดระวังในการยกและเคลื่อนย้ายถังบรรจุก๊าซก่อนการเคลื่อนย้ายควรครอบถังก๊าซให้เรียบร้อย
- ห้ามนอนถึงแก๊สที่ใช้สำหรับงานเชื่อมโดยเด็ดขาด จะต้องทำการตั้งถังและผูกหมัดกับวัสดุที่แข็งแรงเท่านั้น
- ควรเก็บถังในที่ร่มห่างจากเปลวไฟ และความร้อนถึงออกซิเจนควรจัดเก็บแยกจากถังก๊าซเชื้อเพลิง
- **ห้าม** เชื่อมในสถานที่อับอากาศ เว้นแต่ได้จัดให้มีการระบายอากาศที่เหมาะสมและต้องขออนุญาตทำงานในสถานที่อับอากาศ
- **ห้าม** ซ่อมวาล์วหรืออุปกรณ์ปรับความดันหากชำรุดให้เปลี่ยนใหม่ทันที
- **ห้าม** ผู้ปฏิบัติงานทำงานเชื่อมเพียงลำพังโดยเด็ดขาด
- ผู้ปฏิบัติงานจะต้องจัดเตรียมอุปกรณ์ดับเพลิงไว้ใกล้บริเวณทำงานให้เพียงพอและสามารถหยิบใช้ได้โดยสะดวกในกรณีเกิดเหตุฉุกเฉิน
- ต้องมีการทดสอบการรั่วของก๊าซ โดยการใช้น้ำสบู่ หากพบมีการรั่วไหล**ห้าม**นำมาใช้งานโดยเด็ดขาด
- สายต่อก๊าซออกซิเจน และก๊าซLPG ต้องมีอุปกรณ์ป้องกันเปลวไฟย้อนกลับติดตั้งอยู่หลังตัวควบคุมความดันก๊าซ
- ห้ามใช้น้ำมัน จาระบี หล่อลื่นข้อต่อต่างๆ
- หลังจากปฏิบัติงานแล้วเสร็จให้มีการตรวจสอบพื้นที่การทำงานและทำความสะอาดให้เรียบร้อย เพื่อให้แน่ใจว่าไม่มีการลุกไหม้



## ความปลอดภัยในการใช้แก๊สตัดชิ้นงาน

- ✚ ต้องขออนุญาตก่อนเข้าไปปฏิบัติงานทุกครั้ง โดยหัวหน้างานเป็นผู้รับผิดชอบในการดำเนินการขออนุญาตเข้าไปปฏิบัติงาน
- ✚ ผู้ปฏิบัติงานต้องสวมใส่อุปกรณ์ป้องกันอันตรายส่วนบุคคลให้ครบถ้วนตลอดเวลาที่อยู่ในพื้นที่ทำงาน เช่น รองเท้านิรภัย , แวนตานิรภัย , หมวกนิรภัย , ถุงมือหนัง และกระบังหน้า เป็นต้น
- ✚ ผู้ปฏิบัติงานต้องทำการตรวจสอบอุปกรณ์ในการทำงาน เช่น สายลม ,สายก๊าซ , อุปกรณ์ปรับแรงดัน เป็นต้น หากพบว่าอุปกรณ์ที่ใช้ทำงานเกิดชำรุดต้องแจ้งหัวหน้างานทันที
- ✚ **ห้าม** ตัดชิ้นงานในบริเวณที่มีสารไวไฟ หรือเชื้อเพลิงที่อาจลุกไหม้ได้ง่าย ในกรณีที่ต้องดำเนินการปิดกั้นพื้นที่ด้วยวัสดุที่ไม่ติดไฟเพื่อป้องกันการเกิดเพลิงไหม้จากลูกไฟ
- ✚ **ห้าม** นำสายลม หรือสายก๊าซที่ชำรุดมาใช้ในงานเชื่อมโดยเด็ดขาด
- ✚ **ห้าม** ผู้ปฏิบัติงานทำงานตัดชิ้นงานโดยไม่มีการสวมใส่อุปกรณ์ป้องกันอันตรายส่วนบุคคลโดยเด็ดขาด
- ✚ **ห้าม** แขนวสิ่งของหรืออุปกรณ์อื่นบนอุปกรณ์ปรับความดันก๊าซและท่อก๊าซโดยเด็ดขาด
- ✚ **ห้าม** นอนถึงก๊าซและถังลมที่ใช้สำหรับงานเชื่อมโดยเด็ดขาด จะต้องทำการตั้งถังและผูกหมัดกับวัสดุที่แข็งแรงเท่านั้น
- ✚ **ห้าม** ตัดชิ้นงานในสถานที่อับอากาศ เว้นแต่ได้จัดให้มีการระบายอากาศที่เหมาะสมและต้องขออนุญาตทำงานในสถานที่อับอากาศ
- ✚ **ห้าม** ช่อมวาล์วหรืออุปกรณ์ปรับความดันหากชำรุดให้เปลี่ยนใหม่ทันที
- ✚ **ห้าม** สลับสายลม กับสายก๊าซโดยเด็ดขาด เพราะอาจทำให้ระเบิดขึ้นได้
- ✚ ควรตรวจสอบสายลมและสายก๊าซ รวมทั้งอุปกรณ์ป้องกันไฟย้อนกลับให้อยู่ในสภาพที่พร้อมใช้งาน
- ✚ ผู้ปฏิบัติงานจะต้องจัดเตรียมอุปกรณ์ดับเพลิงไว้ใกล้บริเวณทำงานให้เพียงพอและสามารถหยิบใช้ได้โดยสะดวกในกรณีเกิดเหตุฉุกเฉิน
- ✚ **ห้าม** ผู้ปฏิบัติงานทำงานตัดชิ้นงานเพียงลำพังโดยเด็ดขาด
- ✚ ผู้ปฏิบัติงานจะต้องทำการปิดวาล์วถังลมและถังก๊าซทุกครั้งหลังจากการปฏิบัติงานแล้วเสร็จ
- ✚ ต้องมีการทดสอบการรั่วของก๊าซ โดยการใช้สบู่ หากพบมีการรั่วไหล**ห้าม**นำมาใช้งานโดยเด็ดขาด
- ✚ **ห้าม** ใช้น้ำมัน จาระบี หล่อลื่นข้อต่อต่างๆ
- ✚ หลังจากปฏิบัติงานแล้วเสร็จให้มีการตรวจสอบพื้นที่การทำงานและทำความสะอาดให้เรียบร้อยเพื่อให้แน่ใจว่าไม่มีการลุกไหม้

## ความปลอดภัยในการใช้เครื่องเจาะ

- จะต้องเป็นผู้ที่มีความรู้ ความชำนาญ ในการใช้เครื่องมือ
- จะต้องได้รับอนุมัติจากหัวหน้าก่อน และมีการแจ้งให้เจ้าของพื้นที่ทราบ
- **ห้าม** สวมถุงมือผ้าในขณะที่ใช้เครื่องเจาะ เพราะอาจเกิดการดึงโดยจุดหมุนของเครื่องเจาะเข้าไปในจุดอันตรายได้
- ก่อนปฏิบัติงานต้องมีการตรวจเช็คชิ้นงานว่าได้ยึดแน่นแล้วหรือไม่
- มีการตรวจเช็คอุปกรณ์ว่ามีจุดที่ชำรุด หรือบกพร่องหรือไม่ หากพบต้องทำการซ่อมก่อนนำไปใช้งาน
- แต่งกายให้รัดกุมและสวมอุปกรณ์ป้องกันอันตราย ดังต่อไปนี้
  - สวมแว่นตาหรือหน้ากาก ป้องกันสะเก็ดหรือเศษวัสดุกระเด็น
  - ถ้าต้องใช้ถุงมือ ต้องสวมถุงมือหนังเท่านั้น ห้ามใช้ถุงมือผ้า
  - สวมรองเท้านิรภัย

### ข้อควรระวัง

- ◆ ขณะเครื่องจักรกำลังปฏิบัติงาน ห้ามนำอวัยวะส่วนหนึ่งส่วนใดเข้าไปใกล้ ๆ
- ◆ ไม่หยอกล้อ หรือเล่นกันในบริเวณสถานที่ปฏิบัติงาน
- ◆ **ห้าม** ปฏิบัติงานกับเครื่องจักร หากสภาพร่างกายและจิตใจไม่พร้อม เช่น มีอาการ ง่วง เหนง หรือมีเมเมา
- ◆ เครื่องเจาะที่ใช้ไฟฟ้าต้องมีระบบสายดิน เพื่อป้องกันไฟฟ้าดูดจากกระแสไฟฟ้า

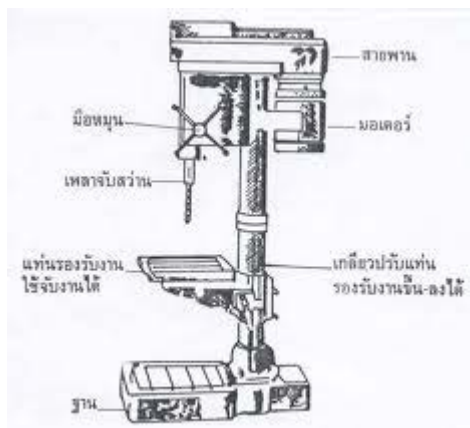

## ความปลอดภัยในการทำงานเกี่ยวกับไฟฟ้า

การปฏิบัติงานที่เกี่ยวข้องกับอุปกรณ์ เครื่องมือ เครื่องตรวจวัดไฟฟ้า จำเป็นต้องมีใบอนุญาตปฏิบัติงาน รวมทั้งผู้ที่ผ่านการฝึกอบรม หรือผู้ที่ได้รับมอบหมายเท่านั้นที่สามารถทำงานเกี่ยวกับไฟฟ้า ซ่อมหรือต่อวงจร เครื่องมือไฟฟ้าได้

- ▶ พนักงานที่ทำงานเกี่ยวกับการซ่อมแซม ต่อเติม ติดตั้งอุปกรณ์ไฟฟ้าต้องสวมเสื้อผ้าที่แห้ง และสวมรองเท้าพื้นยางพร้อมทั้งตัดกระแสไฟฟ้า
- ▶ เครื่องมือที่ใช้งานกับไฟฟ้าชนิดมือจับ ต้องมีฉนวนซึ่งอยู่ในสภาพดีที่ด้ามจับไม่ควรนำอุปกรณ์ไฟฟ้าที่ชำรุดมาใช้งาน จนกว่าจะได้รับการซ่อมแซมให้เรียบร้อย
- ▶ ในกรณีที่มีการปฏิบัติงานตรวจสอบ ซ่อมแซม หรือติดตั้งไฟฟ้าต้องตัดสวิตช์ ล็อคกุญแจ และแขวนป้าย
- ▶ ไม่นำอุปกรณ์ไฟฟ้าที่ชำรุดมาใช้งานจนกว่าจะได้รับการซ่อมแซมให้เรียบร้อย
- ▶ ตรวจสอบอุปกรณ์ป้องกันไฟฟ้าดูด ไฟฟ้ารั่ว ก่อนใช้อุปกรณ์นั้นๆ เสมอ
- ▶ การเปิดหรือปิดระบบไฟฟ้า ต้องแน่ใจก่อนว่าปลอดภัยแล้ว
- ▶ ปฏิบัติตามระเบียบอย่างเคร่งครัดเมื่อทำงานในพื้นที่อันตราย
- ▶ **ห้าม** ใช้บันไดโลหะ และวัสดุอื่นที่เป็นสื่อไฟฟ้าขณะทำงานเกี่ยวกับไฟฟ้า
- ▶ **ห้าม** ปฏิบัติงานขณะที่ยังมีกระแสไฟฟ้าอยู่ในระบบโดยเด็ดขาด
- ▶ อุปกรณ์ไฟฟ้าทุกชนิดต้องได้รับการตรวจสอบและติดสติ๊กเกอร์แสดงสถานะสีที่กำหนดโดยพนักงานที่ได้รับมอบหมายเท่านั้น
- ▶ **ห้าม** นำอุปกรณ์ไฟฟ้าที่ไม่ได้รับการตรวจสอบมาใช้งานโดยเด็ดขาด
- ▶ ก่อนการลงมือปฏิบัติงานที่เกี่ยวข้องกับไฟฟ้าต้องปฏิบัติดังนี้
  - ตัดการจ่ายกระแสไฟฟ้าเข้าสู่วงจรทุกครั้ง
  - ต้องมีป้ายแขวนอธิบายการทำงาน ณ ตำแหน่งที่มีการหยุดทำงานของเครื่อง
- ▶ เมื่อทำงานเกี่ยวกับไฟฟ้าเรียบร้อยแล้วต้องปฏิบัติดังนี้
  - ตรวจสอบให้แน่ใจว่าสายดิน และการทำงานได้ตามปกติเหมือนเดิม
  - ติดตั้ง หรือปิดฝาครอบ และรอยต่อต่างๆ ให้เรียบร้อยก่อนที่จะจ่ายกระแสไฟฟ้า
  - เมื่อเครื่องไฟฟ้าหรืออุปกรณ์ไฟฟ้าที่จะเริ่มเดินเครื่องใหม่ จำเป็นต้องให้พนักงาน 2 คน
  - ประสานงานกันที่จุดหยุดการทำงานของเครื่อง เพื่อให้แน่ใจว่าจะสามารถปฏิบัติการได้อย่างถูกต้อง

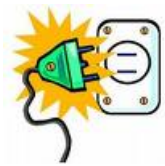



## ความปลอดภัยในการใช้ปั้นจั่นเหนือศีรษะ ( Overhead crane )

- ☀ ผู้บังคับปั้นจั่นต้องได้รับการฝึกอบรมและมีใบอนุญาตผู้บังคับปั้นจั่นเท่านั้น
- ☀ ผู้บังคับปั้นจั่นจะต้องแสดงบัตรผู้บังคับปั้นจั่นและติดปลอกแขนตลอดเวลาที่ทำงานกับปั้นจั่น
- ☀ ผู้บังคับปั้นจั่นจะต้องทำการตรวจสอบอุปกรณ์ความปลอดภัยทุกครั้งก่อนการใช้งานปั้นจั่น
- ☀ ผู้บังคับปั้นจั่นต้องทำการทดสอบระบบควบคุมการทำงานของปั้นจั่นก่อนทุกครั้ง หากพบว่ามีปัญหาให้รีบแจ้งหัวหน้างานให้ทราบทันที
- ☀ ผู้บังคับปั้นจั่นจะต้องสวมใส่อุปกรณ์ป้องกันอันตรายส่วนบุคคลให้ครบถ้วนตลอดเวลาที่ปฏิบัติงาน เช่น รองเท้านิรภัย , หมวกนิรภัย , แว่นตานิรภัย เป็นต้น
- ☀ ก่อนทำการยกชิ้นงานทุกครั้งจะต้องทำการตรวจสอบอุปกรณ์การยกเรียบร้อยแล้วหรือไม่ หากอุปกรณ์การยกชำรุดเสียหายควรทำการเปลี่ยนใหม่
- ☀ ผู้บังคับปั้นจั่นจะต้องทำการยกชิ้นงานขึ้นประมาณ 25 ซม. และลดลง 10 ซม. หากพบว่าปั้นจั่นยังไม่หยุด แสดงว่าระบบเบรคอาจชำรุดให้แจ้งหัวหน้างานทันที
- ☀ ผู้บังคับปั้นจั่นควรยกชิ้นงานให้อยู่ในระดับต่ำที่สุดเท่าที่จะต่ำได้ ในกรณีไม่มีสิ่งกีดขวาง
- ☀ ผู้บังคับปั้นจั่นจะต้องปฏิบัติงานด้วยความไม่ประมาท และปฏิบัติตามกฎระเบียบด้านความปลอดภัยอย่างเคร่งครัด
- ☀ ห้ามทำการยกชิ้นงานที่มีน้ำหนักเกินพิกัดที่ปั้นจั่นยกได้โดยเด็ดขาด
- ☀ **ห้าม** ผู้ที่ไม่เกี่ยวข้องกับการปฏิบัติงานในการยกชิ้นงานเข้าไปในรัศมีของการทำงานของปั้นจั่น
- ☀ **ห้าม** ผู้ที่ไม่ผ่านการฝึกอบรมและไม่มีใบอนุญาตผู้บังคับปั้นจั่นทำการใช้งานปั้นจั่นโดยเด็ดขาด
- ☀ หากพบว่าพนักงานหรือหัวหน้างานเป็นผู้สั่งให้พนักงานที่ไม่ผ่านการฝึกอบรมหรือไม่มีใบอนุญาตผู้บังคับปั้นจั่นทำการใช้งานปั้นจั่น จะต้องได้รับเอกสารใบเตือนจากเจ้าที่ความปลอดภัยในการทำงานทันที
- ☀ ต้องจัดให้มีการตรวจสอบตามระยะเวลาที่กฎหมายกำหนด



## ความปลอดภัยในการใช้ปั้นจั่นชนิดเคลื่อนที่

- ◆ ผู้ควบคุมปั้นจั่นต้องผ่านการฝึกอบรมเกี่ยวกับการควบคุมปั้นจั่น และได้รับบัตรประจำตัวผู้บังคับปั้นจั่นเท่านั้น
  - ◆ ผู้ควบคุมปั้นจั่นต้องสวมใส่อุปกรณ์ป้องกันอันตรายส่วนบุคคลให้ครบถ้วน เช่น รองเท้านิรภัย , แวนตานิรภัย เป็นต้น
  - ◆ กรณีที่ห้องควบคุมปั้นจั่นอยู่สูงจากพื้นบันไดขึ้นจะต้องมีครอบป้องกันโดยตลอดชั้นบันไดต้องมีความแข็งแรง
  - ◆ ผู้ควบคุมปั้นจั่นต้องมีสุขภาพแข็งแรงไม่เจ็บป่วย หรือมีโรคประจำตัว เช่น โรคลมชัก , โรคความดันโลหิตสูง เป็นต้น
  - ◆ ผู้ควบคุมปั้นจั่นต้องทำการตรวจสอบอุปกรณ์ต่าง ๆ ของปั้นจั่นทุกครั้งก่อนเริ่มงาน หากพบว่าอุปกรณ์ชำรุดเสียหายให้รีบแจ้งหัวหน้างานทันที
  - ◆ ผู้ควบคุมการปั้นจั่นต้องรู้จักสัญญาณที่ใช้ในการยกหรือเคลื่อนย้ายวัสดุได้อย่างถูกต้อง
  - ◆ ผู้ควบคุมปั้นจั่นต้องรู้น้ำหนักของชิ้นงานที่จะยกและห้ามไม่ให้ทำการยกชิ้นงานเกินพิกัดน้ำหนักตามมาตรฐานที่กำหนดไว้
  - ◆ ก่อนยกเคลื่อนย้ายวัสดุต้องใช้ตีนช้าง (Outrigger) ยันกับพื้นที่ยึดแน่นแข็งแรงให้เรียบร้อยทุกครั้งที่ยก
  - ◆ การเริ่มยกชิ้นครั้งแรกควรดำเนินการอย่างช้าๆและยกขึ้นเพียงเล็กน้อยเพื่อตรวจสอบความสมดุลและความสามารถในการยกกรณีที่วัสดุที่ยกหนักใกล้เคียงกับพิกัดกำหนดควรทดสอบการทำงานของเบรคด้วย
  - ◆ การทำงานยกชิ้นงานหรือวัสดุทุกครั้งจะต้องประกอบไปด้วย ผู้ควบคุมปั้นจั่น , ผู้ให้สัญญาณแก่ผู้บังคับปั้นจั่น และผู้เกาะเกี่ยววัสดุหรือชิ้นงานสำหรับงานยกทุกครั้ง
  - ◆ **ห้าม** ผู้ปฏิบัติงานโดยสารหรือเกาะบนสิ่งของที่ทำการยกโดยเด็ดขาด
  - ◆ ผู้บังคับปั้นจั่น และผู้ให้สัญญาณแก่ผู้บังคับปั้นจั่น ต้องให้สัญญาณทุกครั้งที่ยกชิ้นงาน ลอยสูงจากพื้นเช่น สัญญาณเสียง , สัญญาณแสง เป็นต้น
  - ◆ ควรหลีกเลี่ยงการแขวนสิ่งของไว้กลางอากาศแต่ถ้าจำเป็นต้องถือเครื่องด้วยห้ามใช้เบรคเพียงอย่างเดียว
  - ◆ กรณีมีลมพัดแรงมากจนวัสดุที่เคลื่อนย้ายแกว่งไปมาอย่างรุนแรงต้องรีบวางวัสดุลงทันที
  - ◆ การใช้ปั้นจั่นตั้งแต่ 2 เครื่องขึ้นไปยกของร่วมกันให้สัญญาณมือผู้ควบคุมการเคลื่อนย้ายเพียงคนเดียว
  - ◆ การใช้ปั้นจั่นใกล้กับสายไฟฟ้าแรงสูงชิ้นส่วนต่างๆของปั้นจั่นต้องห่างจากสายไฟไม่น้อยกว่า 3 เมตรหรือตามขนาดของแรงเคลื่อนไฟฟ้าถ้าไม่สามารถทำตามระยะที่กำหนดได้ต้องมีผู้คอยสังเกตและให้สัญญาณเตือน
  - ◆ การปฏิบัติงานตอนกลางคืนควรมีไฟแสงสว่างให้เพียงพอทั่วบริเวณที่ปฏิบัติงานแต่แสงไฟต้องไม่รบกวนการปฏิบัติงานของผู้ควบคุมปั้นจั่น
  - ◆ **ห้าม** ผู้ไม่มีส่วนเกี่ยวข้องหรือผู้ที่ไม่ได้รับอนุญาตเป็นผู้บังคับปั้นจั่นอยู่ในห้องควบคุมปั้นจั่นโดยเด็ดขาด
- ภายในห้องควบคุมปั้นจั่นไม่ควรมีเครื่องมือที่ไม่เกี่ยวข้องเก็บไว้แต่ต้องมีถังดับเพลิง
- ◆ ต้องบำรุงรักษาเป็นระยะๆโดยเฉพาะบริเวณที่มีการเคลื่อนไหวหรือเสียดสี
  - ◆ ห้ามผู้บังคับปั้นจั่นใช้โทรศัพท์ วิทยุเทป หรือสูบบุหรี่ในขณะที่การบังคับปั้นจั่นเพื่อยกชิ้นงาน
  - ◆ ต้องจัดให้มีการตรวจสอบตามระยะเวลาที่กฎหมายกำหนด

## ความปลอดภัยในการใช้รถกระเช้า

- ❖ ผู้ปฏิบัติงานบนรถกระเช้าต้องเป็นผู้ที่สามารถบังคับรถกระเช้าได้และต้องมีผู้เฝ้าระวังช่วยเหลืออย่างน้อย 1 คนตลอดเวลาที่ปฏิบัติงาน
- ❖ ปิดกั้นบริเวณติดตั้งป้ายสัญญาณเตือนอันตรายรอบๆบริเวณทำงานเพื่อแจ้งเตือนและป้องกันบุคคลอื่นที่ไม่เกี่ยวข้อง
- ❖ ต้องเก็บและรักษาเครื่องมืออุปกรณ์ไว้ในกระเช้าและต้องหาวิธีป้องกันไม่ให้ตกหรือหลุดออกจากกระเช้า
- ❖ ต้องเข้า – ออกทางประตูกระเช้าทุกครั้ง
- ❖ ต้องปิดและล็อคประตูขณะทำงานหรือเมื่ออยู่ในกระเช้า
- ❖ ต้องสวมเข็มขัดนิรภัยชนิดเต็มตัวและคล้องเกี่ยวตะขอไว้กับราวของกระเช้าตลอดเวลาและสวมใส่อุปกรณ์คุ้มครองความปลอดภัยส่วนบุคคลอื่นให้ครบถ้วนตลอดเวลาที่ปฏิบัติงาน
- ❖ ต้องรักษาระยะห่างจากขอบของกระเช้าถึงจุดทำงานไม่ให้เกิน 30 เซนติเมตรเพื่อไม่ให้เอื้อมตัวออกนอกตัวกระเช้ามากเกินไป
- ❖ ต้องใช้ฉนวนป้องกันกระแสไฟฟ้าหรือตัดกระแสไฟฟ้าก่อนการใช้กระเช้ายกทำงานใกล้สายไฟฟ้า
- ❖ ผู้ปฏิบัติงานบนรถกระเช้าต้องเป็นผู้ที่มีสุขภาพร่างกายสมบูรณ์ ไม่เป็นโรคประจำตัว เช่น โรคลมชัก , โรคความดันสูง เป็นต้น

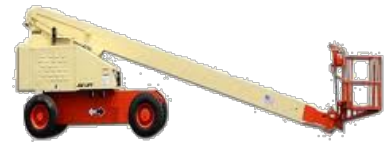



## ความปลอดภัยในการทำงานในที่อับอากาศ

- ต้องขออนุญาตก่อนเข้าไปปฏิบัติงานทุกครั้ง โดยหัวหน้างานจะต้องเป็นผู้รับผิดชอบในการขออนุญาตเข้าไปปฏิบัติงาน (Work Permit)
- ผู้ปฏิบัติงานในที่อับอากาศจะต้องผ่านรับการฝึกอบรมการทำงานในที่อับอากาศ พร้อมกับได้รับบัตรประจำตัวผู้ปฏิบัติงานในที่อับอากาศเท่านั้น
- ผู้ปฏิบัติงานในที่อับอากาศจะต้องสวมใส่อุปกรณ์ป้องกันอันตรายส่วนบุคคลให้ครบถ้วน เช่น รองเท้านิรภัย , หมวกนิรภัย , แวนตานิรภัย เป็นต้น
- **ห้าม** ผู้ปฏิบัติงานทำงานในที่อับอากาศโดยเด็ดขาด หากไม่มีผู้ช่วยเหลือที่ได้รับการอบรมเฝ้าระวังหรือช่วยเหลือบริเวณทางเข้า - ออก
- การทำงานในที่อับอากาศทุกครั้งจะต้องมีผู้ควบคุมงาน และผู้ช่วยเหลือ เพื่อเฝ้าระวังด้านความปลอดภัยสำหรับผู้ปฏิบัติงานในที่อับอากาศ
- ก่อนเข้าทำงานในที่อับอากาศ ผู้ควบคุมงานจะต้องทำการตรวจสอบอุปกรณ์ต่าง ๆ ที่ต้องใช้ในการทำงานให้ครบถ้วน
- ต้องทำการตรวจสอบอากาศก่อนเข้าไปปฏิบัติงานในที่อับอากาศทุกครั้ง และต้องทำการตรวจวัดอากาศเป็นระยะ ๆ ตามลักษณะงาน
- ต้องทำการระบายอากาศด้วยพัดลมระบายอากาศ ตลอดเวลาที่ปฏิบัติงานในที่อับอากาศ
- **ห้าม** ผู้ที่ไม่ผ่านการฝึกอบรมการทำงานในที่อับอากาศและไม่มีบัตรประจำตัวผู้ปฏิบัติงานในที่อับอากาศเข้าทำงานโดยเด็ดขาด
- **ห้าม** จัดวางสิ่งของกีดขวางทางเข้า - ออกในพื้นที่การทำงานในที่อับอากาศโดยเด็ดขาด
- จัดทำป้ายแจ้งข้อความ “ ที่อับอากาศ อันตราย ห้ามเข้า ” ให้มีขนาดมองเห็นเด่นชัดบริเวณทางเข้าออกพื้นที่อับอากาศทุกแห่ง
- ผู้ปฏิบัติงานที่อับอากาศจะต้องแสดงบัตรประจำตัวไว้ที่ทางเข้า - ออก ทุกครั้งก่อนเข้าปฏิบัติงาน

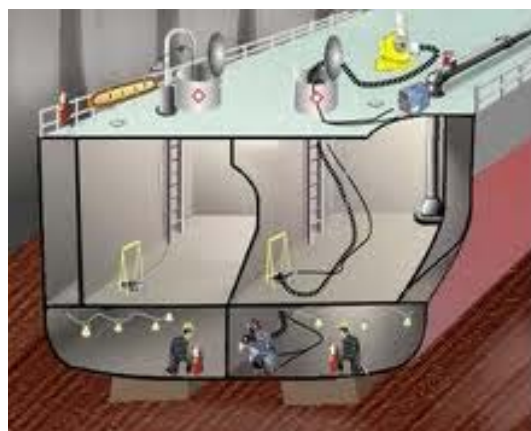

## ความปลอดภัยในการทำงานเกี่ยวกับสี

- ✦ ต้องขออนุญาตเข้าไปปฏิบัติงาน โดยหัวหน้างานเป็นผู้รับผิดชอบในการขออนุญาตเข้าไปปฏิบัติงาน
- ✦ ผู้ปฏิบัติงานต้องสวมใส่อุปกรณ์ป้องกันอันตรายส่วนบุคคลให้ครบถ้วนตลอดเวลาที่ปฏิบัติงาน เช่น หมวกนิรภัย , แว่นตานิรภัย , รองเท้านิรภัย , หน้ากากกันสารเคมี เป็นต้น
- ✦ ผู้ปฏิบัติงานต้องทราบชนิดและอันตรายที่อาจเกิดขึ้นจากสารเคมีโดยศึกษาข้อมูลจากเอกสาร MSDS
- ✦ การจัดเก็บสารเคมีต้องมีการระบายอากาศที่ดี และมีอุปกรณ์ดับเพลิงเพียงพอ สามารถหยิบใช้งานได้ทันทีหากเกิดเหตุฉุกเฉิน
- ✦ **ห้าม** ทำการผสมสีกับสารเคมีที่ไม่ได้กำหนดไว้ในฉลากโดยเด็ดขาด
- ✦ **ห้าม** สูบบุหรี่ในพื้นที่การทำงาน และพื้นที่การจัดเก็บสารเคมีโดยเด็ดขาด
- ✦ **ห้าม** นำอาหารและเครื่องดื่มทุกชนิดเข้ามารับประทานในบริเวณการทำงานโดยเด็ดขาด
- ✦ **ห้าม** ก่อให้เกิดประกายไฟในพื้นที่การทำงานสีและพื้นที่การจัดเก็บสารเคมีโดยเด็ดขาด
- ✦ ต้องมีการระบายอากาศที่ดีในพื้นที่การทำงานและพื้นที่จัดเก็บสารเคมี
- ✦ การเก็บสารเคมีควรแยกเก็บให้เป็นระเบียบตามชนิดและประเภทของสารเคมี
- ✦ เมื่อสารเคมีกระเด็นโดนผิวหนัง ให้รีบล้างด้วยน้ำสะอาดอย่างน้อย 15 นาทีและถอดเสื้อผ้าที่ถูกสารเคมี ควรถอดออกทันทีและชำระล้างร่างกายด้วยน้ำสะอาด
- ✦ เมื่อสารเคมีกระเด็นเข้าตา ให้ไปล้างตาที่อ่างล้างตาฉุกเฉิน โดยให้น้ำสะอาดไหลผ่านตาประมาณ 15 นาทีและรีบพบพยาบาลทันที
- ✦ จัดเก็บวัสดุติดซับสารเคมีหลังทำความสะอาดพื้นที่เขียนป้ายบ่งชี้และแยกทิ้งตามประเภท/ชนิดของขยะ
- ✦ สีที่เหลือจากการใช้งาน พนักงานจะต้องนำไปเททิ้งที่ถังกากสี (ถัง200ลิตร) ในจุดที่กำหนดไว้ให้ทุกครั้งเมื่อไม่ใช้งาน เพื่อเป็นการแยกประเภทขยะกากสีและกระป๋องสีเปล่า



## ความปลอดภัยในการทำงานพ่นทราย

- ต้องขออนุญาตเข้าไปปฏิบัติงาน โดยหัวหน้างานเป็นผู้รับผิดชอบในการดำเนินการขออนุญาตเข้าไปปฏิบัติงาน
- ผู้ปฏิบัติงานต้องสวมใส่อุปกรณ์ป้องกันอันตรายส่วนบุคคลให้ครบถ้วนตลอดเวลาที่ปฏิบัติงาน เช่น รองเท้านิรภัย , หน้ากากสำหรับงานพ่นทราย , ถุงมือหนัง เป็นต้น
- ผู้ปฏิบัติงานต้องตรวจสอบอุปกรณ์ในงานพ่นทรายก่อนทุกครั้ง หากพบว่าชำรุดให้รีบแจ้งหัวหน้างานทันที
- ต้องปฏิบัติงานในการพ่นทรายอย่างน้อย 2 คน โดย 1 คนทำหน้าที่พ่นทราย และอีก 1 คนทำหน้าที่ช่วยเหลือผู้ปฏิบัติงานพ่นทราย
- ข้อต่อต่าง ๆ ของสายลมสำหรับงานพ่นทรายจะต้องมีสลิงกันสะบัดทุกจุด
- ต้องปิดกั้นพื้นที่ในการพ่นทรายด้วยผ้าใบให้มิดชิด เพื่อป้องกันฝุ่นละอองฟุ้งกระจายไปสู่เพื่อนร่วมงานจุดอื่น
- ผู้ปฏิบัติงานพ่นทรายต้องไม่มีโรคประจำตัว เช่น โรคภูมิแพ้ , โรคความดันโลหิตสูง เป็นต้น
- ต้องมีวิทยุสื่อสารในการปฏิบัติงานพ่นทราย เพื่อใช้ในการประสานงานระหว่างผู้ที่พ่นทรายกับผู้ควบคุมเครื่อง
- หากเกิดกรณีฉุกเฉินผู้ควบคุมเครื่องต้องสามารถหยุดเครื่องได้ที่ทันที
- **ห้าม** ผู้ที่ไม่เกี่ยวข้องเข้าไปในพื้นที่การพ่นทรายโดยเด็ดขาด
- **ห้าม** นำอุปกรณ์ที่ชำรุดมาใช้ในการพ่นทรายโดยเด็ดขาด
- ผู้ปฏิบัติงานพ่นทรายจะต้องมีการหมุนเวียนกับเพื่อนร่วมงานอย่างน้อยทุก ๆ 1 ชั่วโมง เพื่อป้องกันการอ่อนเพลียจากการทำงาน



## ความปลอดภัยในการจัดเก็บ จัดวาง และแยกย้ายวัสดุ

- ต้องจัดเก็บวัสดุให้อยู่ห่างจากสภาพแวดล้อมหรือปัจจัยที่มีผลต่อคุณภาพของวัสดุเช่นความร้อนความชื้น เป็นต้น
- กำหนดพื้นที่การจัดเก็บอย่างเหมาะสมชัดเจน และแยกประเภทตามลักษณะของวัสดุหรือผลิตภัณฑ์ เพื่อไม่ให้วัสดุต่างชนิดจัดเก็บปะปนกัน
- การจัดเก็บวัสดุภายในอาคารต้องให้ห่างจากผนังอาคารไม่น้อยกว่า 2 ฟุต
- การจัดวางชั้นเก็บต้องเป็นพื้นราบไม่ลาดเอียงและต้องมีป้ายหรือเครื่องหมายกำกับวัสดุที่จัดเก็บให้เห็นอย่างชัดเจน
- กรณีที่ต้องการวางวัสดุซ้อนกันให้วางวัสดุที่หนักกว่าอยู่ด้านล่างและวัสดุที่เบากว่าวางซ้อนด้านบน
- **ห้าม** วางวัสดุซ้อนกันสูงเกินกว่า 1.50 เมตรเมื่อต้องยกเคลื่อนย้ายด้วยแรงคน
- **ห้าม** วางวัสดุซ้อนกันสูงเกินกว่า 3 เมตรเมื่อใช้โฟล์คลิฟท์ในการยกเคลื่อนย้ายวัสดุที่จัดวางต้องวางอย่างเป็นระเบียบมั่นคงไม่เอียงหรือมีโอกาสโค่นล้มได้ง่าย
- วัสดุที่เคลื่อนไหวบ่อยให้จัดเก็บด้านหน้าเพื่อความสะดวกในการรับเข้าและจ่ายออก
- ห้ามวางวัสดุที่มีลักษณะเป็นท่อหลอดยาวหรือแท่งยื่นออกมาที่ทางเดินเพราะอาจก่อให้เกิดอันตรายกับผู้ปฏิบัติงาน
- การจัดเก็บวัสดุที่เป็นท่อหรือถังกลมในแนวนอนให้จัดหาวัสดุมาค้ำหรือหนุนไว้เพื่อป้องกันการกลิ้งหรือเคลื่อนที่การจัดวางวัสดุที่มีลักษณะเป็นถังซ้อนกันจะต้องนำไม้กระดานหรือไม้อัดมารองกั้นระหว่างชั้น
- วัสดุที่มีบรรจุภัณฑ์เป็นกระดาษต้องจัดเก็บภายในอาคาร
- กรณีที่เปิดกล่องลังไม้ต้องทำการพับหรือเก็บหัวตะปูให้ครบทุกตัว
- การจัดเก็บวัสดุพึงระลึกไว้เสมอว่าต้องไม่กีดขวางเส้นทางหนีไฟและอุปกรณ์ฉุกเฉินในกรณีเกิดเพลิงไหม้





**โรคจากการทำงาน (Occupational Diseases)**

โรคจากการทำงาน หรือโรคจากการประกอบอาชีพหรือตามกฎหมายเรียกว่า โรคซึ่งเกิดขึ้นเกี่ยวเนื่องกับการทำงาน บางโรคอาจจะปรากฏอาการอย่างเฉียบพลัน เนื่องจากอาจได้รับสิ่งทำให้เกิดโรค ในปริมาณค่อนข้างสูง ในระยะเวลาอันสั้น แต่บางโรคอาจจะปรากฏอาการแบบเรื้อรัง เนื่องจากคนงานจะค่อยๆ ได้รับสิ่งที่ทำให้เกิดโรคนั้นทีละน้อยๆ เป็นเวลานานหลายเดือน หรือหลายปี โรคส่วนใหญ่เมื่อเกิดขึ้นแล้วจะมีความรุนแรงสูงบางครั้งไม่อาจรักษาให้กลับสู่สภาพเดิมได้ และมีจำนวนมากที่เป็นโรคนี้อาจเกิดความรุนแรงมากจนพิการหรือเสียชีวิต

จากประกาศกระทรวงแรงงานและสวัสดิการสังคม กำหนดชนิดของโรคตามพระราชบัญญัติเงินทดแทน พ.ศ. 2537 มีจำนวน 32 โรค ดังนี้

- |  |  |
|--|--|
| 1. โรคจากตะกั่ว /สารประกอบตะกั่ว             | 17. โรคจากคาร์บอนมอนนอกไซด์                  |
| 2. โรคจากแมงกานีส /สารประกอบแมงกานีส         | 18. โรคจากเบนซินหรือสารประกอบเบนซิน          |
| 3. โรคจากสารหนู /สารประกอบสารหนู             | 19. โรคฮาโลเจนเป็นอนุพันธ์ของกลุ่มน้ำมัน     |
| 4. โรคจากเบอร์ิลเลียม /สารประกอบเบอร์ิลเลียม | 20. โรคจากสารกำจัดศัตรูพืช                   |
| 5. โรคจากปรอท /สารประกอบปรอท                 | 21. โรคจากสารเคมีอื่น /สารประกอบสารเคมีอื่นๆ |
| 6. โรคจากโครเมียม /สารประกอบโครเมียม         | 22. โรคจากเสียง                              |
| 7. โรคจากนิเกิล /รประกอบนิเกิล               | 23. โรคจากความร้อน                           |
| 8. โรคจากสังกะสี /สารประกอบสังกะสี           | 24. โรคจากความเย็น                           |
| 9. โรคจากแคดเมียม /สารประกอบแคดเมียม         | 25. โรคจากความสั่นสะเทือน                    |
| 10. โรคจากฟอสฟอรัส /สารประกอบฟอสฟอรัส        | 26. โรคจากความกดดันอากาศ                     |
| 11. โรคจากคาร์บอนไดซัลไฟด์                   | 27. โรคจากรังสีไม่แตกตัว                     |
| 12. โรคจากไฮโดรเจนซัลไฟด์                    | 28. โรคจากรังสีแตกตัว                        |
| 13. โรคจากซัลเฟอร์ไดออกไซด์ /กรดซัลฟูริก     | 29. โรคจากคลื่นแม่เหล็ก-ไฟฟ้าอื่นๆ           |
| 14. โรคจากไนโตรเจนไดออกไซด์ /กรดไนตริก       | 30. โรคจากฝุ่น                               |
| 15. โรคจากแอมโมเนีย                          | 31. โรคติดเชื้อจากการทำงาน                   |
| 16. โรคจากคลอรีน /สารประกอบคลอรีน            | 32. โรคอื่น ๆ ซึ่งเกิดขึ้นตามลักษณะหรือสภาพ  |

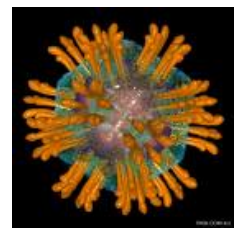
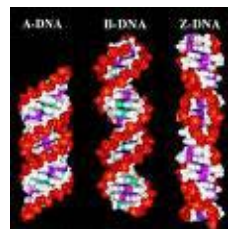
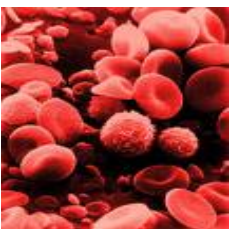



## สุขภาพอนามัย และโรคจากการทำงาน (ต่อ)

องค์ประกอบที่ทำให้เกิดโรคจากการทำงาน จำแนกออกได้เป็น 3 องค์ประกอบดังนี้

1. ตัวเหตุของโรคหรือสิ่งที่ทำให้เกิดโรค หมายถึง สาเหตุที่ทำให้เกิดโรคจากการประกอบอาชีพ แบ่งออกได้เป็นกลุ่มใหญ่ๆ คือ

- ตัวเหตุทางเคมี หมายถึง ซึ่งอาจอยู่ในรูปของก๊าซ ไอสาร ละออง ฝุ่น หรือตัวทำละลายเช่น ยาฆ่าแมลง ฝุ่นใยหิน สารตะกั่ว แมงกานีส พรอท
- ตัวเหตุทางกายภาพ เช่น เสียง ความร้อน สั่นสะเทือน และรังสีชนิดแตกตัวเป็นต้น
- ตัวเหตุทางชีวภาพ ได้แก่ ไวรัส แบคทีเรีย เชื้อรา พยาธิ และฝุ่นเส้นใยพืช เป็นต้น

2. คนที่ทำงานเป็นองค์ประกอบสำคัญที่เกี่ยวข้องกับการได้รับตัวเหตุของโรคและตอบสนองต่อโรคนั้น สิ่งที่มีอิทธิพลต่อการเกิดโรคมียหลายประการ เช่น

- กรรมพันธุ์ ,เชื้อชาติ ,เพศ และอายุ
- พื้นฐานสุขภาพก่อนเข้าทำงานเช่น มีโรค /ความเจ็บป่วยแฝงเร้นอยู่ และเมื่อได้รับตัวเหตุของโรคบางชนิดเข้าไปอาจทำให้เกิดโรคได้เร็วขึ้น
- ภาวะโภชนาการของแต่ละบุคคล
- พฤติกรรมในการทำงาน ,อนามัยส่วนบุคคล ,นิสัย
- พื้นฐานการศึกษาที่ไม่เท่ากัน

3. ประเภทของโรคจากการทำงาน ซึ่งแบ่งได้เป็น 6 ประเภทดังนี้

- โรคปอดจากการทำงาน
- โรคผิวหนังจากการทำงาน
- โรคจากการทำงานเกิดจากตัวเหตุทางเคมี
- โรคมะเร็งจากการทำงาน
- โรคจากตัวเหตุทางชีวภาพได้แก่ ไวรัส แบคทีเรีย เชื้อรา พยาธิ และฝุ่นเส้นใยพืช
- โรคจากตัวเหตุทางกายภาพ เช่น เสียงดัง ความร้อน ความสั่นสะเทือน รังสีชนิดแตกตัว เป็นต้น



โรคหูอักเสบ



เชื้อโรค



โรคปอด



โรคตาอักเสบ

## การใช้บริการห้องพยาบาลของบริษัทฯ



- 🕒 ห้องพยาบาลเปิดให้บริการช่วงเวลา 8.00 – 17.00 น. จะทำการพักเวลา 12.00 น. จะมีพยาบาลวิชาชีพประจำห้องพยาบาล
- 🕒 พนักงานทุกคน เมื่อเจ็บป่วย ไม่สบาย สามารถปรึกษาและขอรับยาได้ที่ห้องพยาบาล โดยแสดงบัตรพนักงานให้กับเจ้าหน้าที่พยาบาล อธิบายถึงอาการป่วยและยาที่พนักงานแพ้ จะต้องให้รายละเอียดกับพยาบาลอย่างละเอียด เพื่อความปลอดภัยในการรักษาและจ่ายยา
- 🕒 หากต้องการนอนพักที่ห้องพยาบาล พนักงานจะต้องแจ้งหัวหน้างานให้ทราบและส่งเอกสารขออนุญาตนอนพักที่ห้องพยาบาลให้กับทางพยาบาล ซึ่งพยาบาลจะอนุญาตให้นอนพักได้อย่างน้อย 1 ชั่วโมง และพิจารณาเป็นกรณีไป
- 🕒 เมื่อเกิดอุบัติเหตุ หัวหน้างานและพนักงานจะต้องทำการปฐมพยาบาลเบื้องต้น หากไม่สามารถทำได้ให้มาที่ห้องพยาบาลทันที ทางพยาบาลจะทำการปฐมพยาบาลเบื้องต้นและพิจารณาในการส่งโรงพยาบาล
- 🕒 ทางบริษัทฯ จัดให้มี ยา เวชภัณฑ์ อุปกรณ์ช่วยชีวิต และรถฉุกเฉินในการส่งพนักงานไปยังโรงพยาบาลได้อย่างสะดวกรวดเร็วและปลอดภัย
- 🕒 พนักงานจะต้องเตรียมหลักฐานของตนเอง ได้แก่ บัตรประจำตัวประชาชน , บัตรรับรองสิทธิประกันสังคม มาด้วยทุกครั้ง เพื่อสะดวกในการประสานงานและส่งต่อโรงพยาบาล



# อุปกรณ์ป้องกันอันตรายส่วนบุคคล (PPE)



## ประเภทของอุปกรณ์ป้องกันอันตรายส่วนบุคคล

1. อุปกรณ์ป้องกันศีรษะ เช่น หมวกนิรภัย ( Safety Helmet ) หมวกกันกระแทก ( Bump Cap ) ใช้ป้องกันอันตรายที่อาจเกิดขึ้นกับศีรษะ อันเนื่องมาจากวัสดุตกจากที่สูงกระทบศีรษะในลักษณะที่เป็นแรงกระแทก หรือใช้ป้องกันอันตรายจากสิ่งของเคลื่อนที่ไปกระทบหรือกระทบกับวัสดุอื่น



2. อุปกรณ์ป้องกันการได้ยิน เช่น ปลั๊กอุดหู ( Ear Plug ) ที่ครอบหู ( Ear Muff ) ใช้ป้องกันอันตรายจากเสียงดังซึ่งถ้ามีเสียงดังเกิน 85 เดซิเบลเอ ให้สวมใส่ปลั๊กอุดหูหรือที่ครอบหูตลอดเวลาที่สัมผัสเสียงดัง ซึ่งตามมาตรฐานความปลอดภัย เสียงต้องไม่ดังเกิน 90 เดซิเบลเอ



3. อุปกรณ์ป้องกันหน้าและดวงตา เช่น แว่นตานิรภัย ( Safety Glasses ) ที่ครอบตา ( Goggle ) , กระจกบังหน้า ( Face Shield ) ใช้ป้องกันอันตรายที่อาจเกิดขึ้นกับดวงตาจากแสงสว่างจ้าและวัสดุฝุ่นละอองกระเด็นเข้าตา เช่น งานขัด งานเจียร งานสกัด หรือป้องกันสารเคมีกระเด็นเข้าตาที่อาจทำให้ตาบอด



4. อุปกรณ์ป้องกันลมหายใจ เช่น หน้ากากกรองสารเคมี ( Chemical Cartridge Respirator ) , หน้ากากกรองก๊าซ ( Gas Mask ) , SCBA เป็นต้น ใช้ป้องกันอันตรายในสถานที่ปฏิบัติงานที่มีฝุ่น ไอระเหยสารเคมี ก๊าซพิษ เพื่อป้องกันอันตรายที่จะเกิดขึ้นกับระบบทางเดินหายใจโดยมาตรฐานความปลอดภัย จะต้องมีการตรวจวัดความเข้มข้นของสารเคมี/ฝุ่น ในพื้นที่ทำงาน ทุก 6 เดือน



5. อุปกรณ์ป้องกันลำตัว เช่น ชุดป้องกันสารเคมี , ชุดป้องกันความร้อน ใช้ป้องกันอันตรายที่อาจจะโดนลำตัว เช่น สารเคมีกระเด็นโดนลำตัว ป้องกันสะเก็ดไฟจากการเชื่อม



6. อุปกรณ์ป้องกันมือ เช่น ถุงมือหนัง , ถุงมือป้องกันสารเคมี , ถุงมือยาง , ถุงมือป้องกันไฟฟ้า ใช้ป้องกันอันตรายที่อาจจะเกิดการถูกทิ่มแทงจากวัสดุแหลมคมการกัดกร่อนจากสารเคมี ป้องกันอันตรายจากไฟฟ้า



อุปกรณ์ป้องกันเท้า เช่น รองเท้านิรภัย ( Safety Shoe ) , รองเท้ายกกันสารเคมี ใช้ป้องกันอันตรายจากของตกใส่เท้า อันตรายจากการกัดกร่อนของสารเคมี ป้องกันการลื่นล้มจากพื้นลื่น เช่น สารเคมี น้ำมัน หรือที่มีน้ำขัง



7. อุปกรณ์ป้องกันตกจากที่สูง เช่น เข็มขัดนิรภัย ( Safety Belt ) เชือกนิรภัย ( Hardness ) ใช้ป้องกันอันตรายที่อาจเกิดจากการทำงานบนที่สูง เมื่อทำงานที่สูงกว่า 4 เมตร จะต้องสวมใส่อุปกรณ์ป้องกันการตกจากที่สูงทุกครั้ง อุปกรณ์ป้องกันอันตรายส่วนบุคคลทุกชนิดต้องดูแลบำรุงรักษาอยู่เสมอเพื่อให้พร้อมใช้งาน





## การรายงานและสอบสวนอุบัติเหตุ / อุบัติการณ์

อุบัติเหตุ/ อุบัติการณ์ใดๆ ที่เกิดขึ้น ถือเป็นความจำเป็นอย่างยิ่งที่จะต้องรายงานและแจ้งให้ทราบโดยทั่วกัน เพื่อให้มีการดำเนินการ สอบสวน และแก้ไขตามสาเหตุที่พบป้องกันเหตุการณ์ที่อาจเกิดขึ้นอีกโดยมีสาเหตุคล้ายคลึงกันในอนาคต

### การรายงานอุบัติเหตุ

กำหนดให้มีการรายงาน เหตุการณ์ที่เกิดขึ้นทุกชนิดที่เป็นสาเหตุ หรืออาจทำให้เกิดการบาดเจ็บ , ทรัพย์สินเสียหาย หรือเป็นการทำลายสภาพแวดล้อม ให้ผู้บริหารที่เกี่ยวข้องในพื้นที่ที่เกิดเหตุรับทราบ

เมื่อเกิดเหตุการณ์ข้างต้น ต้องมีการรายงานโดยวจาให้หัวหน้างานในพื้นที่รับทราบและเมื่อสามารถควบคุมสถานการณ์ได้ทั้งหมดแล้ว **จะต้องเขียนรายงานให้เร็วที่สุด**เท่าที่กระทำได้ โดยใช้เวลาไม่เกิน 24 ชั่วโมงหลังเกิดเหตุ **โดยขอแบบฟอร์มได้ที่จป.วิชาชีพ และส่งให้ฝ่ายความปลอดภัย เพื่อดำเนินการสอบสวน และวิเคราะห์อุบัติเหตุต่อไป**

### การสอบสวนอุบัติเหตุ

หากเหตุการณ์ที่เกิดขึ้น เป็นเหตุฉุกเฉิน และได้มีการปฏิบัติตามแผนระงับเหตุฉุกเฉินแล้ว ผู้บริหารจะต้องทำการสอบสวนเหตุการณ์ที่เกิดขึ้น เพื่อหาสาเหตุพื้นฐาน (Basic Causes) เพื่อนำไปสู่การแก้ไข และเพื่อให้เป็นตามข้อกำหนดของกฎหมาย

กรณีที่อุบัติเหตุเกิดขึ้น หัวหน้างานร่วมกับเจ้าหน้าที่ความปลอดภัยหรือทีมสอบสวนต้องทำการสอบสวนเพื่อหาสาเหตุและทบทวนสถิติอุบัติเหตุ เพื่อระบุชี้ถึงปัญหาที่เกิดขึ้น และดูแนวโน้มของอุบัติเหตุ เพื่อหาทางควบคุม ป้องกัน ก่อนที่เกิดความสูญเสียมากขึ้น

### ประเภทและชนิดของอุบัติเหตุ / อุบัติการณ์ต้องรายงาน

1. เหตุการณ์ที่เกิดขึ้นเนื่องจากการปฏิบัติงาน ดังนี้

- 1.1 การเสียชีวิต หรือพิการ
- 1.2 การบาดเจ็บ/เจ็บป่วย ซึ่งทำให้สูญเสียเวลางาน (Loss-Time)
- 1.3 การบาดเจ็บ/เจ็บป่วย ที่ไม่ต้องหยุดงาน (Minor)
- 1.4 อุบัติเหตุร้ายแรงที่ต้องเข้ารับการรักษาในโรงพยาบาล
- 1.5 อุบัติเหตุไม่ร้ายแรงที่ต้องเข้ารับการรักษาในโรงพยาบาล
- 1.6 อุบัติเหตุร้ายแรงที่ได้รับการปฐมพยาบาล
- 1.7 อุบัติเหตุไม่ร้ายแรงที่ได้รับการปฐมพยาบาล
- 1.8 อุบัติเหตุเกี่ยวกับยานพาหนะ และการขนส่ง



- 1.9 อุบัติเหตุที่มีน้ำมัน สารเคมี หก ล้น หรือ รั่วไหล หรือเหตุการณ์ใดๆ ที่ก่อให้เกิดปัญหาด้านสิ่งแวดล้อม
- 1.10 อุบัติเหตุเกี่ยวกับเหตุฉุกเฉินต่างๆ
- 1.11 อุบัติเหตุที่มีทรัพย์สิน ,อุปกรณ์เสียหาย
- 1.12 อุบัติเหตุที่เกิดกับผู้รับเหมา หรือแรงงานจ้างเหมา



## การปฐมพยาบาลเบื้องต้น

การปฐมพยาบาลคือ การให้ความช่วยเหลือขั้นแรกในทันทีทันใดในที่เกิดเหตุ โดยใช้เครื่องมือ อุปกรณ์เท่าที่จะพอหาได้ เพื่อลดความรุนแรงของการบาดเจ็บก่อนที่จะนำผู้ป่วยไปพบแพทย์

### ขั้นตอนการปฏิบัติเมื่อเกิดการบาดเจ็บ

✚ แจ้งหัวหน้างานทันที หรือติดต่อเจ้าหน้าที่พยาบาล

✚ หากพบเห็นผู้บาดเจ็บ ถ้าสามารถพยาบาลเบื้องต้นได้ให้ดำเนินการทันที

**คำเตือน** ผู้ที่ไม่มีความรู้ในการปฐมพยาบาล อาจเพิ่มความรุนแรงของการบาดเจ็บได้

### การปฐมพยาบาลคนเป็นลมปฏิบัติได้ดังนี้

1. เมื่อผู้ป่วยรู้สึกเวียนศีรษะ หน้ามืด ต้องให้ผู้ป่วยสูดหายใจยาวๆ และนำผู้ป่วยไปอยู่ในที่ที่มีอากาศบริสุทธิ์
2. ถ้าผู้ป่วยหมดสติควรให้ผู้ป่วยนอนหงาย โดยให้ศีรษะต่ำกว่าลำตัวเล็กน้อย หรือนอนราบก็ได้ และปฏิบัติดังนี้
  - คลายเสื้อผ้าให้หลวม
  - กั้นคนอย่าให้มุงเพื่อให้อากาศถ่ายเทได้สะดวก
  - ให้ดมยาตามหรือแอมโมเนีย
  - เช็ดเหงื่อผู้ป่วยให้แห้ง
  - ถ้ายังไม่ฟื้นต้องให้ความอบอุ่น ผายปอด และรีบพาไปพบแพทย์ทันที

## หลักการปฐมพยาบาลเบื้องต้นผู้ได้รับสารเคมี มีดังต่อไปนี้

### 1. ถ้าได้รับอันตรายจากสารเคมีโดยการรับประทาน

1.1 ลดอัตราการดูดซึมและทำให้สารเคมีเจือจางลง โดยให้ผู้ป่วยรีบดื่มนม หรือไข่ดิบ หรือดื่มน้ำเปล่าทันที และในกรณีที่ผู้ได้รับสารเคมีกำลังชักหรือสลบ อย่าให้ดื่มอะไรทั้งสิ้น

1.2 ทำให้อาเจียน โดยใช้นิ้วแหย่แกลงเพดานคอ หรือให้ดื่มน้ำเกลืออุ่นจัด ๆ (ผสมเกลือ 1 ช้อนโต๊ะในน้ำ 1 แก้ว) หรือทั้งดื่มและล้วงคอ เพื่อให้อาเจียนเอาสารพิษออกมา

**ข้อควรระวังในการทำให้อาเจียน** คือ อย่าพยายามทำให้อาเจียนถ้าผู้ได้รับสารเคมีมีอาการชักหรือสลบเพราะจะทำให้เศษอาหารทะเล็กเข้าไปในหลอดลมและเกิดการอักเสบของปอดได้ ในกรณีที่ดื่มกรด ด่าง หรือน้ำยาฟีนอล (ยาดับกลิ่น) ถ้าดื่มกรดให้ดื่มน้ำปูนใสเพื่อช่วยทำให้เป็นกลางแล้วให้ดื่มนม เพื่อลดการระคายเคืองก่อน แล้วจึงทำให้อาเจียน ถ้าดื่มด่างให้ดื่มน้ำผลไม้ เช่น น้ำส้ม หรือน้ำผสมน้ำส้มสายชู เล็กน้อย แล้วดื่มนมหรือไข่ตีก่อนทำให้อาเจียน

2. ถ้าได้รับอันตรายจากสารเคมีที่ผิวหนัง ให้ล้างผิวหนังในบริเวณที่ถูกสารเคมี โดยใช้น้ำสะอาดล้างให้มากที่สุด เพื่อทำให้เจือจาง ถ้าสารเคมีหกรดเสื้อผ้าให้รีบถอดเสื้อผ้าออกก่อน ห้ามใช้สารแก้พิษใด ๆ เทลงไปในผิวหนัง เพราะอาจเกิดความร้อนจากปฏิกิริยาเคมีทำให้แผลกว้างและเจ็บมากขึ้น

3. ถ้าได้รับอันตรายจากสารเคมีที่ตา ให้ล้างตาด้วยน้ำสะอาดให้มากที่สุดทันที โดยเปิดเปลือกตาขึ้นให้น้ำไหลผ่านตาอย่างน้อย 15 นาที ป้ายซีฟิ่งป้ายตา แล้วรีบนำส่งห้องพยาบาล

4. ถ้าได้รับอันตรายจากสารเคมีในการสูดดม ให้ย้ายผู้ได้รับสารเคมีนั้นออกจากบรรยากาศของสารเคมี ไปในที่ที่มีอากาศบริสุทธิ์ช่วยผายปอด หรือกระตุ้นการหายใจ

## การบาดเจ็บจากการสัมผัสกระแสไฟฟ้า

✚ ต้องทำการตัดกระแสไฟฟ้าก่อนทุกครั้ง

✚ ใช้ไม้แห้ง หรือวัสดุที่เป็นฉนวนไฟฟ้า เชี่ยวอุปกรณ์ไฟฟ้าออกจากตัวผู้บาดเจ็บ

✚ ต้องเคลื่อนย้ายผู้ป่วยออกจากบริเวณที่ถูกไฟดูด ไฟช็อตให้เร็วที่สุด

✚ ตรวจสอบหัวใจว่าหยุดเต้นหรือไม่ เพราะ กระแสไฟฟ้าแรงสูงที่ไหลผ่านหัวใจอาจทำให้คลื่นหัวใจหยุดเต้นได้ โดยใช้นิ้วมือคลำดูจากการเต้นของชีพจรบริเวณคอ ถ้าหัวใจหยุดเต้น ต้องทำการนวดหัวใจไปพร้อมๆ กับการผายปอด

✚ ถ้าผู้ป่วยหมดสติ ให้ช่วยหายใจก่อนนำส่งแพทย์

## ข้อห้ามที่สำคัญที่ไม่ควรทำเมื่อถูกไฟฟ้าช็อต

1. ห้ามเข้าไปช่วยผู้ถูกไฟฟ้าช็อต จนกว่าจะแน่ใจได้ว่าผู้บาดเจ็บมิได้สัมผัสกับสายไฟฟ้าหรือตัวนำไฟฟ้าใด ๆ จากนั้นจึงตัดวงจรไฟฟ้าที่ลัดวงจรก่อนเข้าไปช่วยเหลือ
2. ห้ามเข้าไปช่วยผู้ถูกไฟฟ้าช็อต ถ้าผิวหนังผู้ที่ช่วยนั้นเปียกชื้น เพราะอาจเป็นตัวนำกระแสไฟฟ้าและถูกไฟฟ้าดูดได้
3. ถ้าไม่แน่ใจว่าจะปลอดภัยหรือไม่ในการเข้าไปช่วยเหลือเนื่องจากไม่มีความรู้ในการตัดกระแสวงจรไฟฟ้าหรือวิธีการช่วยเหลือที่ถูกต้อง ให้รีบตามคนมาช่วย

## บาดแผล / แผลไฟไหม้

- ✚ ใช้น้ำหัวแม่มือกดปากแผลนาน 10 นาที เพื่อให้เลือดแข็งตัว
- ✚ กรณีแผลใหญ่ ให้ใช้ผ้าสะอาดปิดปากแผล
- ✚ กรณีแผลไฟไหม้ ให้แช่น้ำเย็นจัดหรือใช้น้ำแข็งห่อผ้าปิดบริเวณแผลซึ่งจะช่วยลดการทำลายเนื้อเยื่อ
- ✚ นำส่งพยาบาล / แพทย์

## เศษวัสดุกระเด็นเข้าตา

- ✚ ผูกเชือกทั่วใบหน้าเข้าตา ให้ล้างตาหรือลืมน้ำสะอาด
- ✚ ผูกเชือกที่มีความคมฝอยในตา ห้ามเชียวออกเอง เพราะอาจทำให้เกิดการฉีกขาดของกระจกตา ใช้ผ้าสะอาดปิดตาเบา ๆ หลับตา เพื่อลดการเคลื่อนไหว แล้วรีบนำส่งแพทย์
- ✚ นำผู้ป่วยส่งพยาบาล / แพทย์

## แผลจากการฟกช้ำ

1. หยุดพักการใช้กล้ามเนื้อส่วนนั้นทันที
2. ยกบริเวณที่ฟกช้ำให้สูงและประคบด้วยความเย็น ในระยะ 24 ชม.แรก จะช่วยบรรเทาความเจ็บปวดและทำให้เส้นเลือดตีบ เลือดออกน้อยลง ไม่บวมมาก หรืออาจใช้ผ้าพันให้แน่น ช่วยให้เลือดหยุดและจำกัดการเคลื่อนไหวด้วย
3. ประคบความร้อนหลัง 24 ชม. ให้ใช้ร่วมกับการนวดเบาๆ เพื่อให้มีการดูดซึมของเลือดดีขึ้น

## กระดูกหัก

- ✚ ให้ผู้ป่วยนอนนิ่งๆ
- ✚ เข้าเฝือกชั่วคราว เพื่อป้องกันกระดูกเคลื่อน
- ✚ นำส่งแพทย์ / พยาบาล

## การปฏิบัติเมื่อเกิดเหตุฉุกเฉิน

ไฟจะเกิดขึ้นได้ต้องมีองค์ประกอบ 3 ประการด้วยกัน คือ



เราสามารถป้องกันการติดไฟได้ โดยแยกองค์ประกอบ 2 อย่าง ออกจากองค์ประกอบที่ 3 ะองค์ประกอบใดองค์ประกอบหนึ่งออกจากอีกสององค์ประกอบก็จะสามารถดับไฟได้

### ประเภทของไฟและเครื่องดับเพลิง

1. อัคคีภัยประเภท A ได้แก่ อัคคีภัยที่เกิดขึ้นจาก เช่น ไม้ กระดาษ เศษผ้า และขยะ อัคคีภัยเหล่านี้ ใช้น้ำธรรมดาหรือผงเคมีแห้ง Dry Chemical ได้
2. อัคคีภัยประเภท B ได้แก่ อัคคีภัยที่เกิดขึ้นจากน้ำมันเชื้อเพลิงต่างๆ เช่น น้ำมัน สามารถดับได้โดยใช้เครื่องดับเพลิงแบบที่ฉีดเป็นฟองหรือถังดับเพลิงแบบน้ำยาโฟม หรือ ก๊าซคาร์บอนไดออกไซด์ CO<sub>2</sub> หรือผงเคมีแห้ง Dry Chemical
3. อัคคีภัยประเภท C ได้แก่ อัคคีภัยที่เกิดขึ้นจากเครื่องอุปกรณ์ไฟฟ้า สารดับเพลิงที่ใช้ได้มีเฉพาะน้ำยาชนิดที่ไม่เป็นสื่อไฟฟ้าเท่านั้น เช่น เครื่องดับเพลิงแบบก๊าซคาร์บอนไดออกไซด์ CO<sub>2</sub> หรือแบบฮาโลตรอน
4. อัคคีภัยประเภท D ได้แก่ อัคคีภัยที่เกิดจากเชื้อเพลิงที่เป็นโลหะ เช่น แมกนีเซียม ลิเทียม และโซเดียม เชื้อเพลิงจะมีความร้อนสูงและลุกไหม้ตลอดเวลา ต้องใช้เครื่องดับเพลิงและวิธีการชนิดพิเศษเท่านั้น



ดึง



ปลด



กด



ส่าย





## การป้องกันและระงับอัคคีภัย

การป้องกันอัคคีภัยเป็นหน้าที่ของทุกคน ที่ต้องปฏิบัติอย่างเคร่งครัด

- ❖ สถานที่ทำงาน สถานที่เก็บวัสดุหรืออุปกรณ์ ต้องสะอาดและเป็นระเบียบเรียบร้อย
- ❖ ห้ามสูบบุหรี่ หรือทำให้เกิดประกายไฟในบริเวณที่อาจก่อให้เกิดอัคคีภัยได้
- ❖ ห้ามทิ้งก้นบุหรี่ หรือวัตถุที่มีความร้อนลงในตะกร้า ถังขยะ หรือสิ่งรองรับอื่นๆ ที่อาจก่อให้เกิดอัคคีภัย
- ❖ เชื้อเพลิง สารไวไฟ หรือสารเคมี ต้องจัดเก็บและขนย้ายให้ถูกวิธีและใช้ความระมัดระวังเป็นพิเศษ
- ❖ หมั่นตรวจสอบอุปกรณ์ป้องกันและระงับอัคคีภัย ห้ามมีสิ่งของวางกีดขวางเด็ดขาด
- ❖ เส้นทางหนีไฟ ทางเดินต่างๆ จะต้องรักษาความสะอาด และไม่วางสิ่งของกีดขวางทางเด็ดขาด
- ❖ เศษผ้า เศษวัสดุที่เป็นน้ำมัน เศษวัสดุอื่นๆ ที่ติดไฟได้จะต้องแยกประเภทให้ชัดเจน
- ❖ ต้องฝึกซ้อมการดับเพลิงเบื้องต้น และซ้อมอพยพหนีไฟ ตามระยะเวลาที่กฎหมายกำหนด
- ❖ ผู้รับเหมาช่วง ต้องอยู่ในความควบคุมดูแลของผู้ควบคุมงาน



## แผนฉุกเฉินเมื่อเกิดเหตุเพลิงไหม้และอพยพหนีไฟ

1.ให้พนักงานที่พบเหตุเพลิงไหม้ตะโกนเสียงดังว่า "ไฟไหม้" และชี้ไปที่จุดเกิดเหตุพร้อมกับประเมินสถานการณ์ พร้อมปฏิบัติตามขั้นตอนต่อไปนี้

### ถ้าดับได้

- ให้ดำเนินการระงับเหตุในทันทีด้วยถังดับเพลิงที่อยู่ใกล้ตามชนิดของเชื้อเพลิง
- รายงานหัวหน้างาน ๆ รายงานผู้จัดการฝ่ายต้นสังกัดและแจ้ง จป.วิชาชีพ
- จป.วิชาชีพ / หัวหน้างาน / ฝ่ายช่าง ตรวจสอบความเสียหาย และผลกระทบต่อผลิตภัณฑ์และสิ่งแวดล้อม
- จป.วิชาชีพ รายงานผู้อำนวยการดับเพลิง

### ถ้าดับไม่ได้

- ให้แจ้งเพื่อนร่วมงานและหัวหน้างาน แจ้งให้ผู้อำนวยการดับเพลิงตัดสินใจใช้แผนระงับอัคคีภัยและอพยพหนีไฟ
- เมื่อผู้อำนวยการดับเพลิงรับทราบและแจ้งให้ประชาสัมพันธ์ประกาศพร้อมกตัญญูณแจ้งเหตุเพลิงไหม้ เพื่อให้ทุกคนออกนอกอาคาร
- ปฏิบัติตามแผนฉุกเฉินของบริษัทฯที่กำหนดไว้



## แผนการอพยพหนีไฟ

### 2. เมื่อสัญญาณแจ้งเหตุเพลิงไหม้ดังขึ้น และมีคำสั่งให้อพยพหนีไฟได้ ให้พนักงานปฏิบัติตามลำดับขั้นต่างๆดังนี้

- หยุดทำงานทันที หรือหากอยู่ในห้องน้ำก็ให้รีบออกจากห้องน้ำโดยเร็ว
- เก็บทรัพย์สินมีค่าและเอกสารสำคัญเตรียมอพยพ
- ถอดปลั๊กไฟ เครื่องใช้ไฟฟ้าและเครื่องจักรทั้งหมด
- ผู้นำอพยพ ถืองธงและรายชื่อ พาพนักงานอพยพออกจากพื้นที่ โดยใช้ทางออกฉุกเฉิน หรือตามเส้นทางหนีไฟที่กำหนด โดยวิธีเดินเร็ว **ห้าม** วิ่งโดยเด็ดขาด
- เมื่อออกจากอาคารได้แล้วให้พนักงานทุกคนไปรวมกัน ณ จุดรวมพลโดยแยกออกเป็นหน่วยงานไม่ปะปน เพื่อตรวจสอบ ไม่ให้มีพนักงานติดค้างอยู่ในอาคาร
- ผู้นำอพยพตรวจเช็คจำนวนพนักงานและรายงานต่อผู้อำนวยการควบคุมภาวะฉุกเฉิน
- ถ่ายถอดครบ** ผู้อำนวยการดับเพลิงแจ้งพนักงานอยู่ในจุดรวมพลจนกว่าเหตุการณ์สงบ
- ถ่ายถอดไม่ครบ** ผู้อำนวยการดับเพลิงสั่งทีมค้นหาเข้าทำการค้นหาและช่วยเหลือ
- ทีมฉุกเฉินต่างๆ ออกมายังจุดรวมพลและรายงานตัวต่อ ผู้อำนวยการควบคุมภาวะฉุกเฉิน เพื่อรอรับคำสั่ง
- หากมีผู้บาดเจ็บหรือสูญหาย ผู้อำนวยการดับเพลิงสั่งการให้ทีมค้นหาช่วยเหลือและทีมปฐมพยาบาลทำการช่วยเหลือ
- ทีมปฐมพยาบาลเข้าทำการปฐมพยาบาลหากไม่ดีขึ้นให้เคลื่อนย้ายผู้บาดเจ็บส่งโรงพยาบาลที่ใกล้ที่สุด
- ห้าม** พูดหรือรายงานข้อมูลใดๆ เกี่ยวกับเหตุการณ์ฉุกเฉินให้กับบุคคลภายนอกหรือนักข่าวก่อนได้รับอนุญาต ซึ่งอาจส่งผลเสียร้ายแรงต่อบริษัทฯ
- ห้ามบุคคลภายนอก หรือ นักข่าว เข้า-ออก ขณะเกิดเหตุ**
- ผู้อำนวยการดับเพลิงสั่งการจนกว่าเหตุการณ์จะสงบ
- หากมีความรุนแรง และกระจายไปยังชุมชน หรือบริษัทใกล้เคียง ทีมแจ้งข่าวสาร ต้องทำการแจ้งหัวหน้าชุมชนและบริษัทข้างเคียงรับทราบและอพยพออกจากเส้นทางของกลุ่มควันไหลผ่าน



# แผนที่แสดงจุดรวมพล

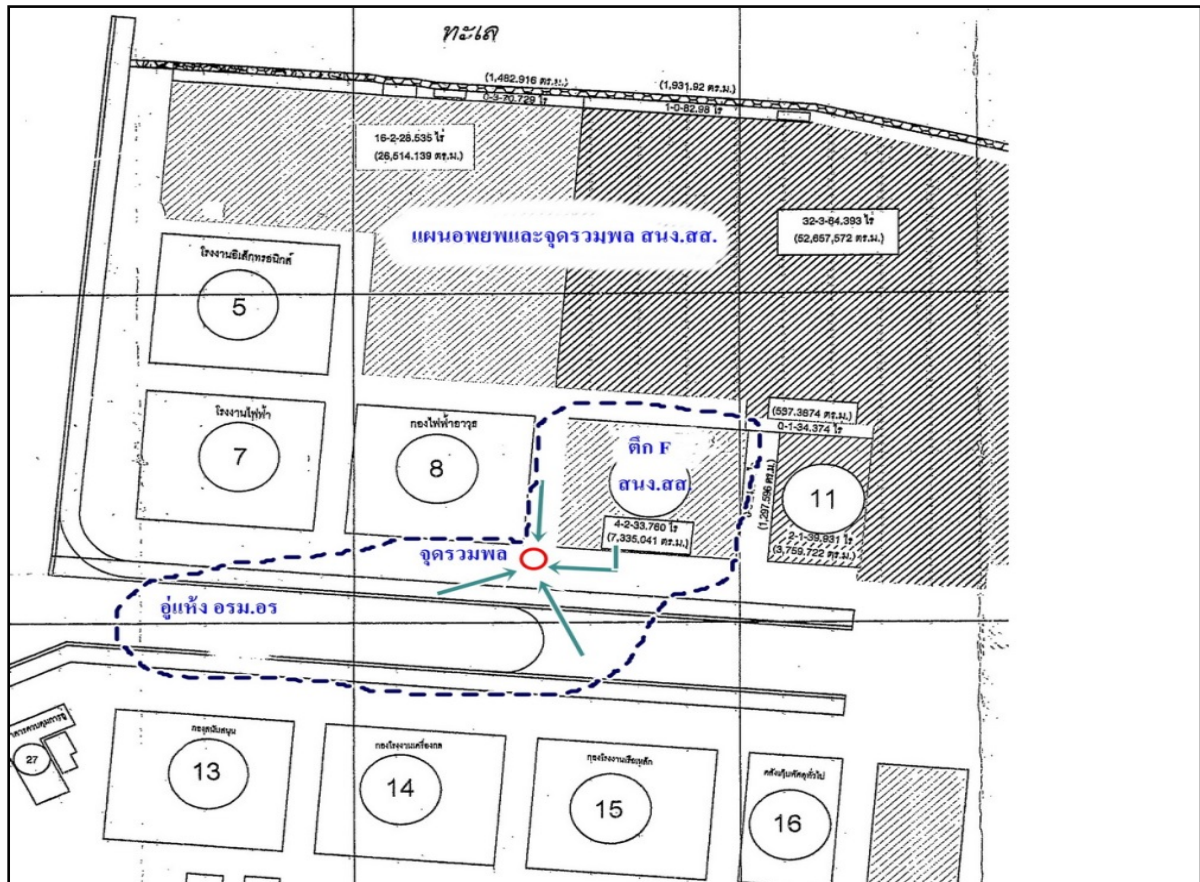
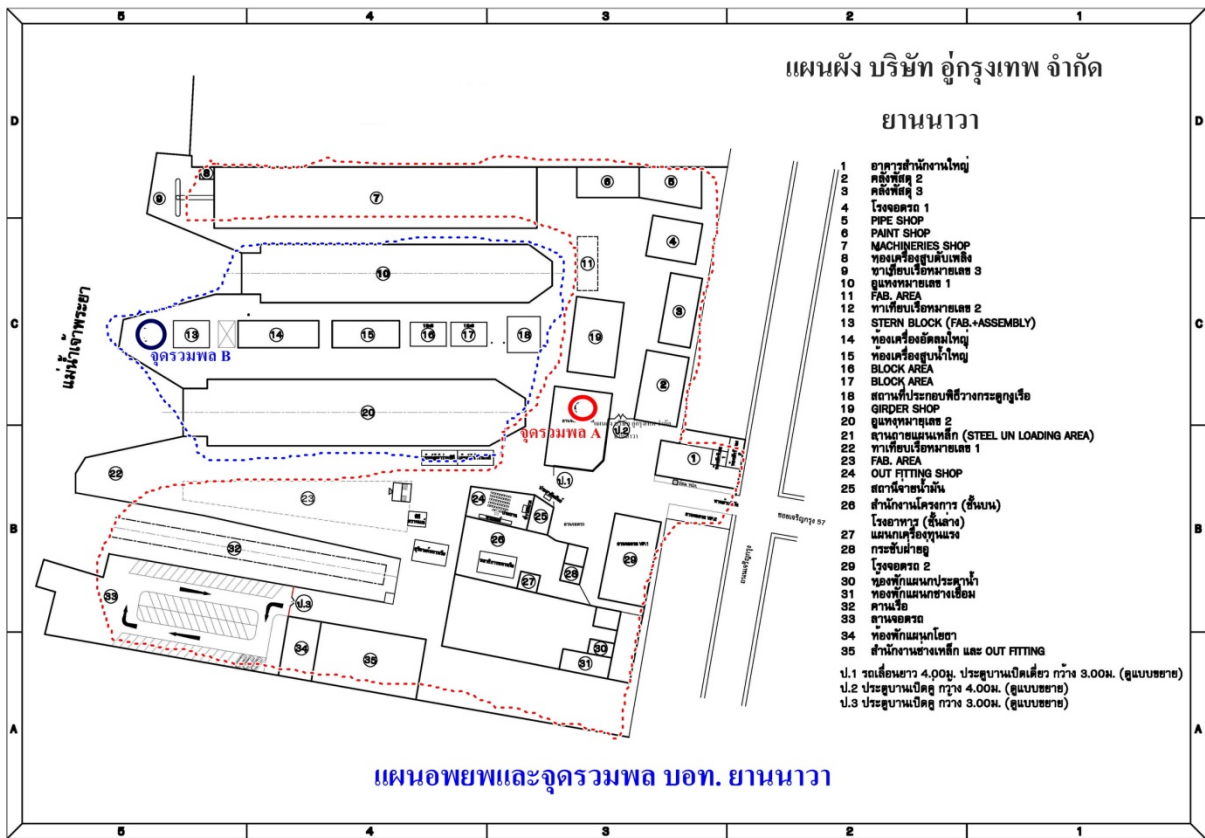

## แผนฉุกเฉินกรณีก๊าซแอลพีจี (LPG) รั่วไหล

### การปฏิบัติเพื่อให้เกิดความปลอดภัย

- ◆ ถ้าสุดดม หรือหายใจเข้าไปมากๆ อาจทำให้ขาดอากาศหายใจ ให้รีบนำผู้ป่วยออกไปยังพื้นที่ที่มีอากาศบริสุทธิ์
- ◆ กรณีก๊าซเข้าตาอาจทำให้เยื่อหุ้มตาอักเสบ ให้รีบล้างตาด้วยน้ำสะอาดแล้วนำส่งแพทย์ทันที
- ◆ ถ้าถูกผิวหนัง เนื่องจากก๊าซมีความเย็น อาจทำผิวหนังไหม้
- ◆ ภาชนะโลหะที่ใช้เก็บ LPG ต้องมีการต่อสายดิน และเก็บในที่อากาศถ่ายเทได้สะดวก
- ◆ ในการขนย้ายและจัดเก็บ จะต้องหลีกเลี่ยงบริเวณที่มีประกายไฟ
- ◆ กรณีเกิดก๊าซรั่วไหล ถ้าไม่สามารถหยุดได้ให้เคลื่อนย้ายถังไปยังบริเวณที่โล่ง แล้วปล่อยก๊าซออกให้หมด บริเวณที่อับอากาศหากมีก๊าซสะสมอาจทำให้เกิดการระเบิด
- ◆ สารที่ใช้ในการดับเพลิง เช่น ผงเคมีแห้ง, น้ำ, คาร์บอนไดออกไซด์, โฟม

### กรณีก๊าซ LPG รั่วไหล (ถังใหญ่)

- ผู้ควบคุมสถานีจ่ายก๊าซ LPG ตรวจสอบ/ได้รับแจ้งว่า LPG รั่วไหล ให้ทำการแก้ไขทันที
- ผู้ควบคุมสถานีจ่ายก๊าซ LPG เข้าทำการระงับเบื้องต้นและปฏิบัติตามขั้นตอนต่อไป

### ถ้าควบคุมได้

- รายงานหัวหน้างาน และแจ้ง จป.วิชาชีพ
- หัวหน้างาน /ฝ่ายช่าง /จป.วิชาชีพ เข้าทำการสอบสวนและสำรวจความเสียหายและผลกระทบต่อผลิตภัณฑ์และสิ่งแวดล้อมที่เกิดขึ้น
- จป.วิชาชีพรายงานผู้อำนวยการ

### ถ้าควบคุมไม่ได้และอาจเกิดไฟลุกไหม้ได้

- ผู้อำนวยการดับเพลิงให้ทีมฉุกเฉินต่างๆเข้าระงับเหตุตามแผนฉุกเฉิน
- ผู้อำนวยการดับเพลิง ตัดสินใจใช้แผนอพยพ และให้ทีมแจ้งข่าวสารประกาศพร้อมกดสัญญาณแจ้งเหตุฉุกเฉินเพื่อให้ทุกคนออกนอกอาคาร
- **แผนอพยพ** ให้ใช้แผนขั้นตอนปฏิบัติเช่นเดียวกับแผนอพยพหนีไฟไปยัง ณ จุดรวมพลหากทิศทางลมพัดไปยังจุดรวมพลให้เคลื่อนย้ายไปจุดสำรอง เช่น ลานจอดรถหรือ พื้นที่อื่น ตามความเหมาะสม
- หากมีความรุนแรงและกระจายไปยังชุมชน หรือบริษัทใกล้เคียง ทีมแจ้งข่าวสาร ต้องทำการแจ้งหัวหน้าชุมชนและบริษัทข้างเคียงรับทราบและอพยพออกจากเส้นทางของก๊าซ LPG ไหลผ่านและแจ้งหน่วยงานภายนอกและภาครัฐ เพื่อระงับเหตุจป.วิชาชีพ / หัวหน้างาน /ฝ่ายช่าง เข้าทำการสอบสวนและสำรวจความเสียหายและผลกระทบต่อผลิตภัณฑ์และสิ่งแวดล้อมที่เกิดขึ้น
- จป.วิชาชีพ รายงานผู้อำนวยการ





## แผนฉุกเฉินกรณีสารเคมีหกรั่วไหล

- ◆ พนักงานที่พบเหตุสารเคมีหกรั่วไหลแจ้งเพื่อนร่วมงาน/หัวหน้างานและเข้าระงับเหตุในเบื้องต้นด้วยอุปกรณ์PPE ที่จัดไว้ให้และปฏิบัติตามขั้นตอนดังต่อไปนี้
- ◆ ถ้าระงับได้ให้รายงานหัวหน้างาน , จป.วิชาชีพ และผู้จัดการแผนกความปลอดภัย
- ◆ หากไม่สามารถระงับเหตุได้ให้แจ้งหัวหน้างาน และ จป.เพื่อแจ้งทีมฉุกเฉินเข้าระงับเหตุและแจ้งผู้อำนวยการดับเพลิง
- ◆ ผู้อำนวยการดับเพลิง/ จป./ ทีมฉุกเฉิน เข้าตรวจสอบพื้นที่ และสั่งการให้ทีมฉุกเฉินทำการปิดกั้นพื้นที่กันผู้ไม่มีส่วนเกี่ยวข้อง
- ◆ ผู้อำนวยการดับเพลิงแจ้งทีมแจ้งข่าวสารประกาศเสียงตามสาย และกตสัญญาณแจ้งเหตุฉุกเฉิน(กรณีสารเคมีที่รั่วไหล เป็นชนิดที่มีความเป็นพิษ หรือมีอันตรายร้ายแรง)
- ◆ ทีมแจ้งข่าวสาร ประกาศเรียกทีมฉุกเฉินและระบุสถานที่เกิดเหตุ
- ◆ ทีมฉุกเฉินทำการควบคุมสถานการณ์และระงับเหตุสารเคมีหกรั่วไหล





### ถ้าควบคุมได้

- รายงานผู้อำนวยการดับเพลิงประชาสัมพันธ์ประกาศเหตุสงบ

### ถ้าควบคุมไม่ได้

- จป.วิชาชีพ แจ้งหน่วยงานภายนอกเพื่อขอความช่วยเหลือ
- รายงานผู้อำนวยการดับเพลิงประชาสัมพันธ์ประกาศเหตุสงบ

## สัญลักษณ์ความปลอดภัย

สี / ลักษณะ	ความหมาย	ตัวอย่างการใช้งาน
	เตือน / ระวังมีอันตราย	ระวังสารเคมีอันตราย, ระวังไฟฟ้าแรงสูง ระวังอันตรายจากเครื่องจักร , ระวังของมีคม
	บังคับให้ต้องปฏิบัติ	บังคับให้ต้องสวมเครื่องป้องกันส่วนบุคคล เครื่องหมายบังคับ / แนะนำ
	แสดงสถานะปลอดภัย	ทางหนีไฟ, ทางออกฉุกเฉิน, โทรศัพท์ฉุกเฉิน, ห้องพยาบาล, อ่างล้างตา/ฝักบัวชำระฉุกเฉิน
	หยุด / ห้าม	ห้ามถ่ายรูป, ห้ามทานอาหาร, ห้ามสูบบุหรี่ ห้ามตรงไป, หยุดตรวจ, จำกัดความเร็ว



# เครื่องหมายความปลอดภัยที่ควรรู้ (Safety Sign)

## ข้อควรปฏิบัติกับเครื่องหมายความปลอดภัย

1. ต้องทำความเข้าใจเครื่องหมายความปลอดภัยทุกเครื่องหมายอย่างถ่องแท้
2. ห้าม✘ เคลื่อนย้ายตำแหน่งหรือนำเอาแผ่นป้ายเครื่องหมายความปลอดภัยออก
3. เครื่องหมายความปลอดภัยต้องสมบูรณ์ ชัดเจนและสะอาด
4. พนักงานจะต้องปฏิบัติตามเครื่องหมายความปลอดภัยอย่างเคร่งครัด

### ป้ายห้ามต่างๆ



### ป้ายอุปกรณ์ดับเพลิง



### ป้ายบังคับ



### ป้ายแสดงความปลอดภัย



### ป้ายเตือน, ระวัง



### สัญลักษณ์/ประเภทของสารเคมี



## การจัดการสิ่งแวดล้อม

ขยะคือ สิ่งของที่ถูกทิ้งหรือไม่ต้องการ หรือเศษวัสดุที่สามารถนำมา Recycle และเพื่อขยายแบ่งออกเป็น 3 ประเภทคือ

1. ขยะทั่วไป คือ สิ่งของที่ถูกทิ้ง และไม่สามารถนำกลับมาใช้ประโยชน์อีกได้แก่ ภาชนะบรรจุอาหาร
2. ขยะที่นำกลับมาใช้ใหม่ คือ กระดาษ เศษโลหะ กระจกเครื่องตีพิมพ์ ขวดพลาสติก น้ำมันหล่อลื่นเครื่องจักรที่ถ่ายออก (ขาย)
3. ขยะอันตราย คือ สิ่งของที่ถูกทิ้งหรือไม่ต้องการซึ่งก่อให้เกิดอันตรายต่อสุขภาพอนามัยของสิ่งมีชีวิตและก่อให้เกิดผลกระทบต่อสิ่งแวดล้อมและความปลอดภัย ได้แก่ น้ำมันเก่า กระจกสี กากสี เศษผ้าเปื้อนน้ำมัน หลอดไฟ เป็นต้น

ขยะทั่วไป

ขยะที่นำกลับมาใช้ใหม่

ขยะอันตราย

ถังสีเขียว

ถังสีเหลือง

ถังสีแดง



## การลงโทษ

พนักงานบริษัทฯ และหรือ พนักงานของผู้รับเหมา ที่ฝ่าฝืนไม่ปฏิบัติตามคู่มือความปลอดภัยของบริษัท ถือว่ามีความผิด ตามกฎระเบียบของบริษัทจะต้องได้รับโทษตามระเบียบข้อบังคับของบริษัทฯ และกฎหมายแรงงาน

### ผู้มีอำนาจในการลงโทษผู้กระทำผิด มีดังนี้

1. ผู้บริหารหรือผู้จัดการทุกท่านในตำแหน่ง จป.บริหาร
2. หัวหน้างานทุกท่านในตำแหน่ง จป.หัวหน้างาน
3. เจ้าหน้าที่ความปลอดภัยในการทำงานทุกท่าน ผู้รับผิดชอบในการดูแลด้านความปลอดภัยฯในการทำงานของบริษัทฯ

เมื่อผู้มีอำนาจพบหรือตรวจพบผู้กระทำความผิดตามกฎระเบียบของบริษัทฯและกฎระเบียบด้านความปลอดภัย รวมถึงไม่ปฏิบัติตามคู่มือความปลอดภัย ให้ดำเนินการดังนี้

1. พบความผิดครั้งที่ 1 ให้ผู้มีอำนาจตักเตือนด้วยวาจา และออกเอกสารใบชี้แจงให้ผู้กระทำผิด และแจ้งหัวหน้างานผู้ควบคุมพื้นที่ให้ทราบ
2. พบความผิดครั้งที่ 2 ในเรื่องเดียวกัน ให้ผู้มีอำนาจตักเตือนเป็นลายลักษณ์อักษรและออกเอกสารเตือนใบชี้แจงให้ผู้กระทำผิดลงชื่อรับทราบ แล้วแจ้งหัวหน้างานผู้ควบคุมพื้นที่ที่ได้รับทราบ
3. พบความผิดครั้งที่ 3 ในเรื่องเดียวกัน ให้ผู้มีอำนาจตักเตือนเป็นลายลักษณ์อักษรและถือว่าเป็นความผิดในขั้นร้ายแรง ให้ส่งเรื่องให้ผู้บริหารรับทราบเพื่อพิจารณาลงโทษผู้กระทำผิด การลงโทษอาจเป็นการพักงานชั่วคราวโดยไม่จ่ายค่าจ้างไม่เกิน 7 วันหรือยกเลิกสัญญาจ้างก็ได้ ขึ้นอยู่กับดุลพินิจของผู้บริหาร

หากพบผู้กระทำผิดซึ่งอาจเป็นเหตุให้บริษัทฯได้รับความเสียหายอย่างร้ายแรง หรือทำให้เกิดอุบัติเหตุถึงขั้นสูญเสียชีวิต ผู้บริหารมีอำนาจในการพิจารณาลงโทษตามความเหมาะสมตามที่ระบุไว้ในระเบียบข้อบังคับเกี่ยวกับการทำงานของบริษัทฯ

บริษัท อู่กรุงเทพ จำกัด

หน่วยงานภายใน

สำนักงาน (แผนกธุรการ)	02-3078576 ต่อ 0
สำนักงาน (แผนกทรัพยากรบุคคล)	02-3078576 ต่อ 113

หน่วยงานภายนอก

แจ้งเหตุเพลิงไหม้	199, 0-2211-9263
สถานีตำรวจยานนาวา	191, 0-2233-7148-9
หน่วยกู้ภัย/กู้ชีพ	1554
เหตุด่วนทางน้ำ ศูนย์ปลอดภัยทางน้ำ	1199
หน่วยแพทย์ฉุกเฉิน	1646
โรงพยาบาลเลิศสิน	0-2353-9798-9
โรงพยาบาลเจริญกรุงประชารักษ์	0-2289-7000



สำนักงานธุรกิจ สุดทึบ

หน่วยงานภายใน

สำนักงาน (ธุรการ)	0-63227-7733
-------------------	--------------

หน่วยงานภายนอก

แจ้งเหตุเพลิงไหม้	0-3843-7212
หน่วยดับเพลิงการทำเรือสัดทึบ	0-3843-1359
สถานีตำรวจอำเภอสัดทึบ	0-3843-7712, 0-3843-7113
เหตุด่วนทางน้ำ ศูนย์ปลอดภัยทางน้ำ	1199
หน่วยแพทย์ฉุกเฉิน	1669
โรงพยาบาลสมเด็จพระนางเจ้าสิริกิติ์	0-3824-5735-6
โรงพยาบาลสัดทึบ	0-3824-5508
มูลนิธิโรจนธรรม	0-3843-8473





แบบฟอร์มเซ็นรับคู่มือความปลอดภัย อาชีวอนามัย และสภาพแวดล้อมในการทำงาน

บริษัท อู่กรุงเทพ จำกัด

BANGKOK DOCK COMPANY LIMITED

รัฐวิสาหกิจในความควบคุมของกองทัพเรือ กระทรวงกลาโหม

ชื่อ - นามสกุล.....

รหัส/เลขประจำตัวพนักงาน.....

บริษัท/หน่วยงาน.....

ได้รับคู่มือความปลอดภัยในการทำงาน เมื่อวันที่.....

ลงชื่อ.....

( )

...../...../.....